

Combi チェンジングボードCB14

取扱説明書・点検マニュアル

<保証書付>

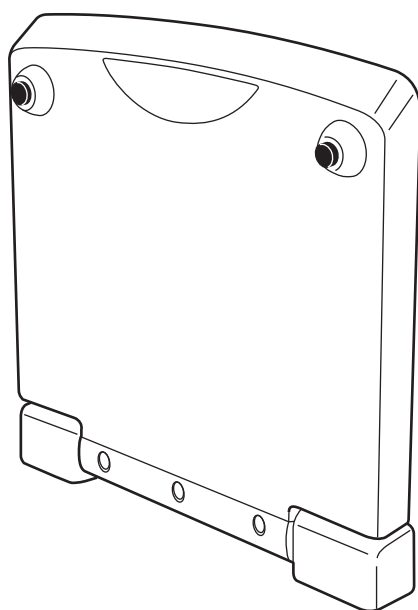

本書はCombiチェンジングボードCB14を安全に、また快適にご使用いただくために必要な内容が記載されています。ご使用前によくお読みの上、正しくご使用・点検してください。また、本書は大切に保管してください。

コンビウイズ株式会社

目次

■ 取扱説明書	2～3ページ	■ 点検マニュアル	3～7ページ
1 製品の用途	2ページ	1 日常点検	4ページ
2 安全にお使いいただくために	2ページ	日常点検チェックシート	5ページ
3 施設のかたへのお願い	2ページ	2 定期点検	6ページ
4 製品仕様	2ページ	定期点検チェックシート	7ページ
5 各部のなまえ	2ページ		
6 ご使用方法	3ページ	■ 保証書	8ページ

※本書に使用しているイラストは、操作方法などをわかりやすく説明するため、製品とは若干異なる場合があります。

Combi チェンジングボードCB14 取扱説明書

1 製品の用途

- Combi チェンジングボードCB14(以下、本製品)は、おむつ替えや着替え、手荷物台として使用することを目的とした製品です。

2 安全にお使いいただくために

- ここに示した注意事項は、取り扱いを誤るとお子さまや操作しているかたへ危害や物的損害の発生が予想される事項を、危害・損害の大きさ、切迫度により「警告」「注意」に区分し表示しています。ご使用前によくお読みの上、安全のために必ずお守りください。

警告	この表示を無視し誤った取り扱いをすると、人が死亡または重傷を負う可能性がある内容を示しています。
注意	この表示を無視し誤った取り扱いをすると、人が傷害を負う可能性や物的損害が起こる可能性がある内容を示しています。

3 施設のかたへのお願い

警告	● 製品を改造しないでください。 本来の強度が保てず、事故につながるおそれがあります。
	● 本製品を安全に使用していただくために、日常点検と6か月ごとの定期点検をお願いします。 点検を怠った場合、本製品の老朽化や破損が発見されず、ケガや重大事故の原因になります。
	● 故障した製品は、放置しないでください。 誤って使用したり、お子さまが遊んだりするとケガや、重大事故の原因になります。
	● 目的以外の用途での使用はおやめください。

点検方法は、本書3ページの「点検マニュアル」をご確認ください。

お手入れ方法

- 本製品を設置後は定期的に清掃し、清潔に保ってください。
- 水洗いはおやめください。汚れがひどいときは中性洗剤を薄めたもので水ぶきし、後で必ず乾ぶきしてください。

注意	● 製品にホースなどで水をかけたり、極度の湿気を与えたりしないでください。部材が腐食することで製品が脱落し、ケガや重大事故につながるおそれがあります。 ● 中性洗剤以外の洗剤を使用することはおやめください。部品の劣化や退色、またひび割れが発生し破損することがあります。
-----------	---

4 製品仕様

品番	CB14	色	クリアホワイト
製品名	Combi チェンジングボードCB14	材質	本体/鋼(防錆処理)、ABS樹脂
外形寸法	[閉時]W472×D75×H450mm [開時]W472×D448×H63mm	耐用年数	7年(耐用年数を経過しましたら、取り替えをお願いいたします)
質量	3.5kg	使用場所	屋内

※製品の仕様は改良などのため予告なく変更することがありますのでご了承ください。

※製品を廃棄される場合は、廃棄物処理法に基づき適正な廃棄をお願いいたします。

※製品の外形寸法および質量は参考値となります。

5 各部のなまえ

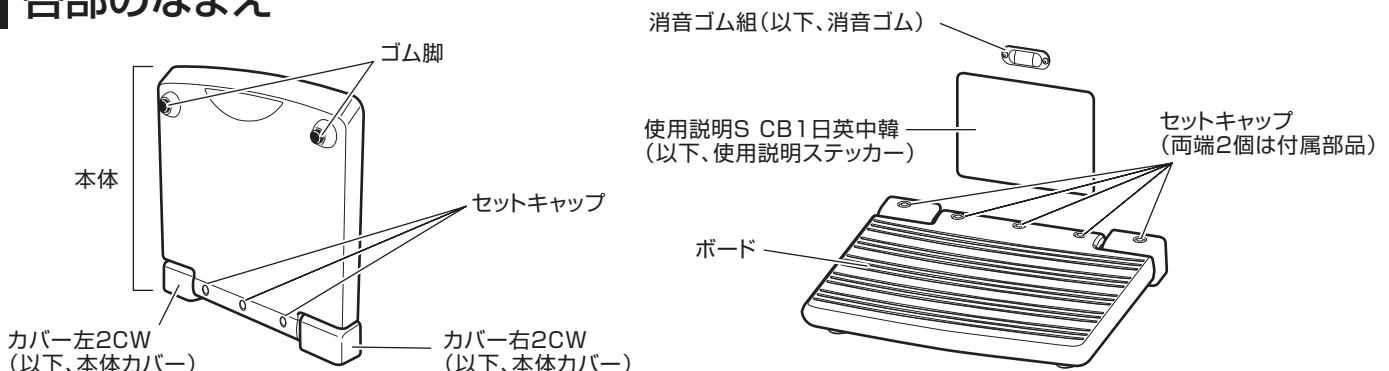

付属部品 ※次の部品があることを確認してください。

- セットキャップ…2個
- 固定ネジ…2本
- セットワッシャー…2個
- 消音ゴム…1個
- ドリルネジ (消音ゴム取付用)…2本



- 使用説明ステッカー…1枚
- 誘導案内S CB 日英中韓 (以下、誘導案内ステッカー)…2枚
- 施工説明書CB1 (以下、施工説明書)…1部
- 説明マニュアルCB1〈保証書付〉(本紙)…1部

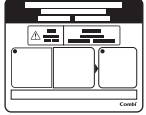

アンカーボルトや床、壁の固定ネジは含まれておりません。別途ご用意ください。

6 ご使用方法 下記の注意内容を守り、正しくご使用ください。

注意 くつを履いたままボードの上に乗らないでください。製品が汚れたり傷がつくおそれがあります。

ボードを、手前に引いてください。



くつをぬいでボードにのり使用してください。

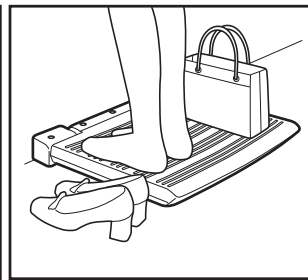
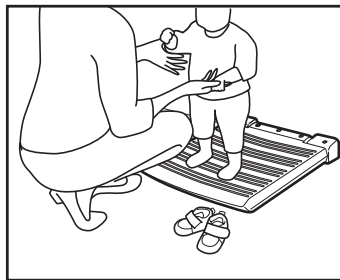

ご使用後は、必ず閉じて元の位置に戻してください。

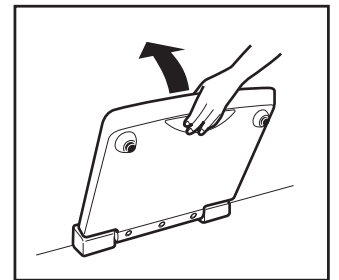

Combi チェンジングボードCB14 点検マニュアル

『Combi チェンジングボードCB14』を快適に、また安全にご使用いただくために必要な「日常点検」「定期点検」の内容を記載したマニュアルです。本書の内容に従い、毎日もしくは週ごとの「日常点検」、1年ごとの「定期点検」を必ず正しく実施してください。

警告 製品を安全に使用していただくために、日常点検と1年ごとの定期点検をお願いします。点検を怠った場合、製品の老朽化や破損が発見されず、ケガや重大事故の原因になります。

日常点検 動作・目視・触感で行います。点検で異常があった場合、項目によっては工具を使用して点検を行います。

毎日または週ごと

定期点検 工具を使用して1年ごとに各部品の点検を行います。

1年ごと

安全に長期間で使用いただくために、**定期点検サービス**(有料)をご用意しております。詳しくは、サービスセンターへお問い合わせください。点検の結果、部品交換が必要な場合があります。*補修部品の保管期間は生産終了後5年間です。

必要工具 下記の工具を用意してください。

- プラスドライバー(No.2)
- スパナ(10mm)
- ソケットレンチ (M6用 10mm)

*アンカーボルトやコーチネジで固定されている場合は、スパナまたはソケットレンチを使用

注意

製品を締結するときは電動工具を使用せず、必ず手締めで、強く締め付けないようにしてください。締め過ぎるとネジ頭が変形して鋭利な形状になるおそれがあります。

1 日常点検

点検の際は5ページの「日常点検チェックシート」をご利用ください。日常点検は、毎日もしくは週ごとに、動作、目視および触感で行う点検です。点検で異常があった場合、項目によっては工具を使用して点検を行います。

●点検時に異常を発見したら、ただちに**ご使用を中止**し、不良の処置に従って適切に処置してください。不良の処置が交換および修理の場合は、必ずサービスセンターまでご連絡・修理依頼を行ってください。

A. 外観の確認

点検項目	点検方法	判断基準	不良の処置
① 本体のガタつき	動作・目視・触感	全体をゆらしてガタつきがないこと	増し締め*または修理
② 消音ゴムのはずれ・紛失	目視	はずれ・紛失のないこと	交換
③ セットキャップのはずれ・紛失	目視	はずれ・紛失のないこと	交換
④ ゴム脚のはずれ・紛失	目視	はずれ・紛失のないこと	修理
⑤ 本体 外観の傷・破損	目視	ひどい傷・破損のないこと	修理
⑥ 本体の汚れ	目視	汚れのないこと	清掃
⑦ ネジや金具のはずれ・紛失・変形・サビ	目視	はずれ・紛失・変形・サビのないこと	交換

※定期点検6ページ参照

① 本体のガタつき

全体をゆらすようにして、ガタつきのないことを確認してください。

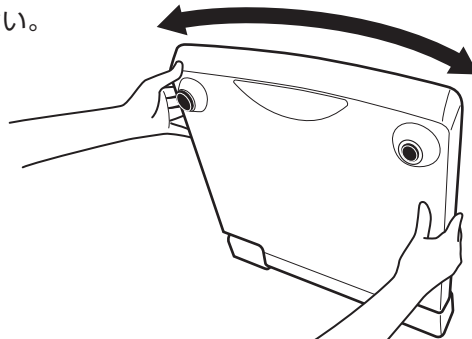

② 消音ゴムのはずれ・紛失、③ セットキャップのはずれ・紛失、④ ゴム脚のはずれ・紛失、⑦ ネジや金具のはずれ・紛失・変形・サビ

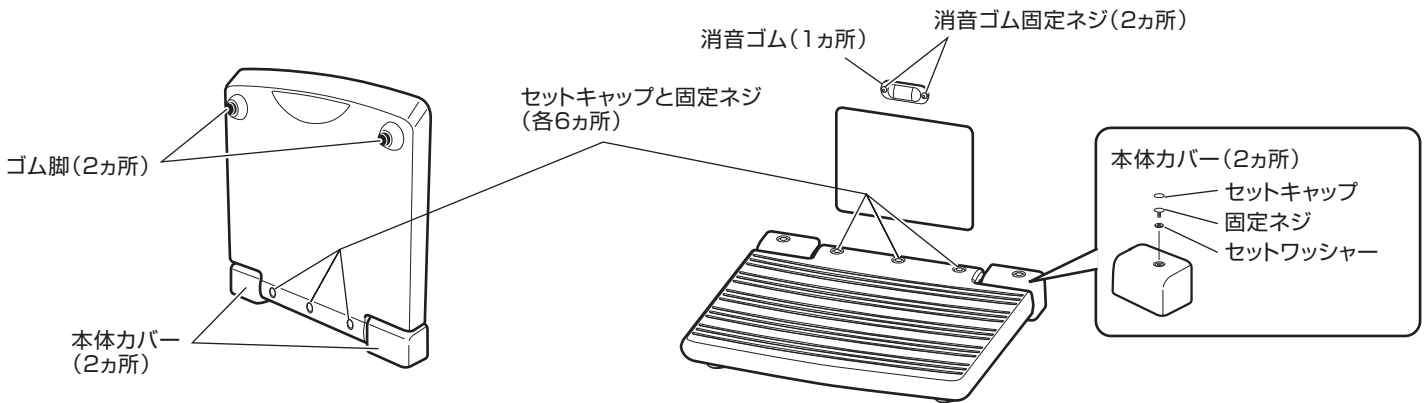

B. 開閉動作の確認

点検項目	点検方法	判断基準	不良の処置
⑧ ボードの開閉動作	動作・目視・触感	ボードがスムーズに開くこと ボードを閉じたとき、消音ゴムにボードが当たること	修理

ボードの開閉操作を数回繰り返したとき、ボードおよび本体にガタつきがないことを確認してください。

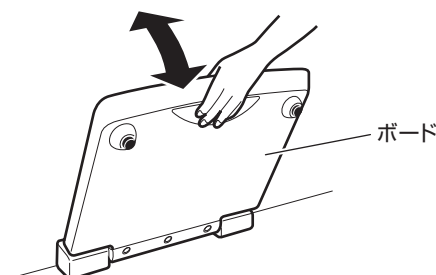

C. ステッカー類の確認

点検項目	点検方法	判断基準	不良の処置
⑨ 誘導案内ステッカーの見やすさ	目視	はがれ、やぶれなく、書かれている内容が読めること	交換
⑩ 本体ステッカーの見やすさ			
⑪ 点検ステッカーの見やすさ			
⑫ 使用説明ステッカーの見やすさ			

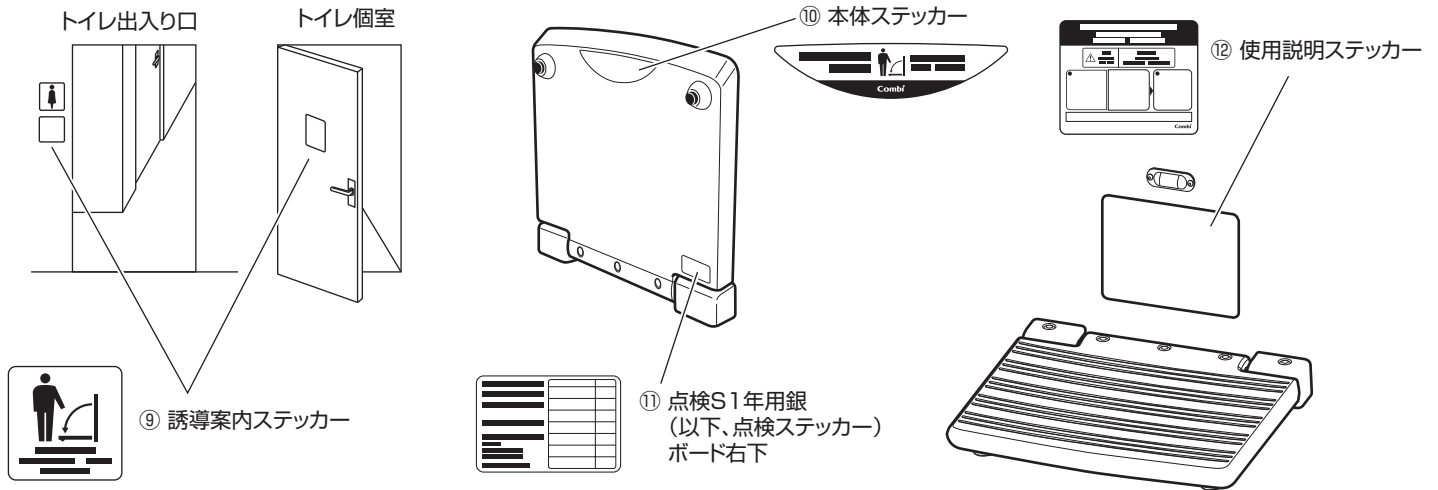

Combi チェンジングボードCB14

日常点検チェックシート

毎日または週ごと

このページをコピーして点検にご利用ください。
記入した後は大切に保管してください。



警告

製品を締結するときは電動工具を使用せず、必ず手締めで、強く締め付けないようにしてください。
締め過ぎるとネジ穴部の埋め込みナットがはずれたり、ネジ頭が変形して鋭利な形状になるおそれがあります。

点検項目	点検方法	年月日	年月日	年月日	年月日	年月日	年月日
		年	年	年	年	年	年
		/	/	/	/	/	/
		台	台	台	台	台	台
外観の確認							
① 本体のガタつき	動作・目視・触感						
② 消音ゴムのはずれ・紛失	目視						
③ セットキャップのはずれ・紛失	目視						
④ ゴム脚のはずれ・紛失	目視						
⑤ 本体 外観の傷・破損	目視						
⑥ 本体の汚れ	目視						
⑦ ネジや金具のはずれ・紛失・変形・サビ	目視						
開閉動作の確認							
⑧ ボードの開閉動作	動作・目視・触感						
ステッカー類の確認							
⑨ 誘導案内ステッカーの見やすさ	目視						
⑩ 本体ステッカーの見やすさ	目視						
⑪ 点検ステッカーの見やすさ	目視						
⑫ 使用説明ステッカーの見やすさ	目視						
点検者							
承認者							

点検時に異常を発見した場合は、ただちにご使用を中止し、不良の処置に従って適切に処置してください。不良の処置が交換および修理の場合は、必ずサービスセンターまでご連絡・修理依頼を行ってください。

2 定期点検

点検の際は7ページの「定期点検チェックシート」をご利用ください。

定期点検は、年1回を目安に定期的に行う点検です。

●点検時に異常を発見したら、ただちに**ご使用を中止**し、不良の処置に従って適切に処置してください。不良の処置が交換および修理の場合は、必ずサービスセンターまでご連絡・修理依頼を行ってください。

A. 各種ネジ、金属部品の確認

点検項目	点検方法	判断基準	不良の処置
① 壁固定の場合 【パーティション・木・石膏ボード】 タッピングネジ(2カ所) 【コンクリート、ALC】 コンクリート用ビス(2カ所)、または アンカーボルト(2カ所)	目視・触感 【ネジ・ビス類】 プラスドライバーNo.2 【ボルト類】 スパナ(呼び10mm)、または ソケットレンチ(M6用10mm)	脱落、ゆるみのないこと	増し締め
② 床固定の場合 【コンクリート】アンカーボルト(2カ所) 【木】コーチネジ(2カ所)	目視・触感 スパナ(呼び10mm)、または ソケットレンチ(M6用10mm)	脱落、ゆるみのないこと	増し締め
③ 本体フレームの変形・サビ	目視・触感	変形・サビがないこと	使用中止
④ 本体カバーの固定ネジ(2カ所)	目視・触感 (プラスドライバーNo.2)	脱落、ゆるみのないこと	増し締め
⑤ 消音ゴムの固定ネジ(2カ所)	目視・触感 (プラスドライバーNo.2)	脱落、ゆるみのないこと	増し締め

本体カバーのセットキャップ(2カ所)をはずした後、プラスドライバーを使用して本体カバーの固定ネジとセットワッシャー(各2カ所)をはずします。

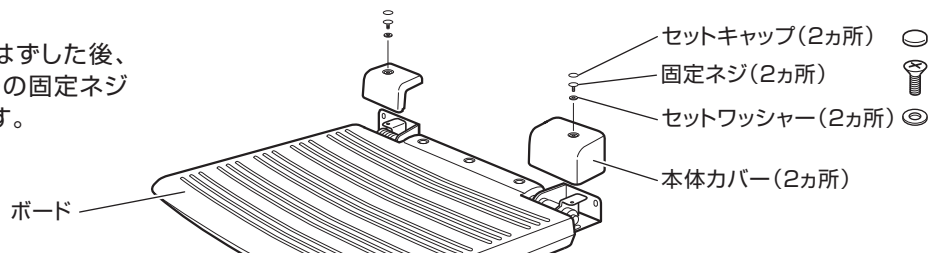

① 壁固定の場合

ネジ・ビス類で固定された壁

プラスドライバーを使用して、ネジ・ビス類(2カ所)に脱落、ゆるみがないことを確認してください。

ワッシャー(2カ所)

タッピングネジ
またはコンクリートビス
(2カ所)



アンカーボルトで固定された壁

スパナ、またはソケットレンチを使用して、アンカーボルト(2カ所)に脱落、ゆるみがないことを確認してください。

スプリングワッシャー(2カ所)
ワッシャー(2カ所)
ナット(2カ所) アンカーボルト(2カ所)

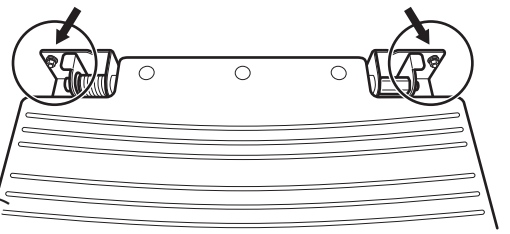

② 床固定の場合

コンクリート

スパナ、またはソケットレンチを使用して、アンカーボルト(2カ所)に脱落、ゆるみがないことを確認してください。

ナット(2カ所)
スプリングワッシャー(2カ所)
ワッシャー(2カ所)
アンカーボルト(2カ所)

木床

スパナ、またはソケットレンチを使用して、コーチネジ(2カ所)に脱落、ゆるみがないことを確認してください。

コーチネジ(2カ所)
ワッシャー(2カ所)

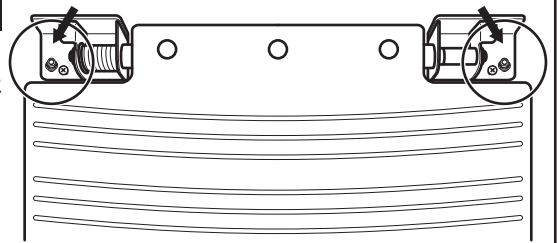

④ 本体カバーの固定ネジ(2カ所)の確認

確認後、逆の手順で組み立てます。組立時、本体カバーの固定ネジとセットワッシャー(各2カ所)、セットキャップ(2カ所)に脱落、ゆるみがないことを確認してください。組み立て完了後は、日常点検(4ページ)を参照の上、点検してください。



注意

固定ネジは強く締め付けないようにしてください。締め過ぎるとセットワッシャーが割れるおそれがあります。

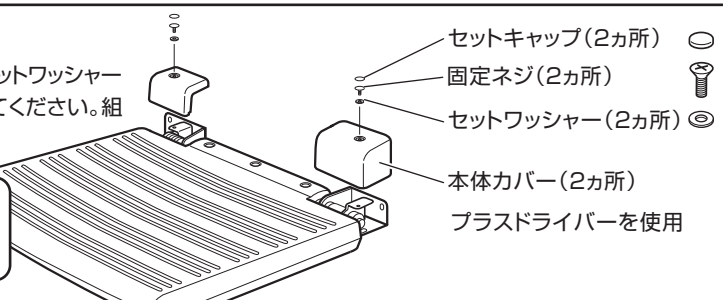

⑤ 消音ゴムの固定ネジ(2カ所)の確認

壁面に固定されている消音ゴムの固定ネジ(2カ所)に脱落、ゆるみがないことを確認してください。

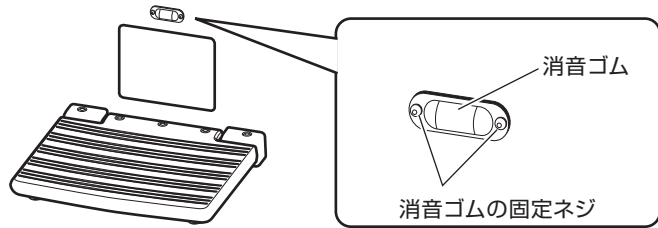

B. 点検日の記入

定期点検後、本紙チェックシートその他、ボード正面右側に貼付の点検ステッカーに点検日を記入してください。

点検ステッカー



定期点検チェックシート

1年ごと

このページをコピーして点検にご利用ください。
記入した後は大切に保管してください。



製品を締結するときは電動工具を使用せず、必ず手締めで、強く締め付けないようにしてください。締め過ぎるとネジ穴部の埋め込みナットがはずれたり、ネジ頭が変形して鋭利な形状になるおそれがあります。

点検項目	点検方法	年月日	年月日	年月日	年月日	年月日	年月日
		年	年	年	年	年	年
		/	/	/	/	/	/
		台	台	台	台	台	台
各種ネジ、金属部品の確認							
① 壁固定の場合 【パーティション・木・石膏ボード】 タッピングネジ(2カ所) 【コンクリート、ALC】 コンクリート用ビス(2カ所)、または アンカーボルト(2カ所)	目視・触感 【ネジ・ビス類】 プラスドライバーNo.2 【ボルト類】 スパナ(呼び10mm)、または ソケットレンチ(M6用10mm)						
② 床固定の場合 【コンクリート】アンカーボルト(2カ所) 【木】コーチネジ(2カ所)	目視・触感 スパナ(呼び10mm)、または ソケットレンチ(M6用10mm)						
③ 本体フレームの変形・サビ	目視・触感						
④ 本体カバーの固定ネジ(2カ所)	目視・触感 (プラスドライバーNo.2)						
⑤ 消音ゴムの固定ネジ(2カ所)	目視・触感 (プラスドライバーNo.2)						
外観の確認							
① 本体のガタつき	動作・目視・触感						
② 消音ゴムのはずれ・紛失	目視						
③ セットキャップのはずれ・紛失	目視						
④ ゴム脚のはずれ・紛失	目視						
⑤ 本体 外観の傷・破損	目視						
⑥ 本体の汚れ	目視						
⑦ ネジや金具のはずれ・紛失・変形・サビ	目視						
外観の確認							
⑧ ボードの開閉動作	動作・目視・触感						
ステッカー類の確認							
⑨ 誘導案内ステッカーの見やすさ	目視						
⑩ 本体ステッカーの見やすさ	目視						
⑪ 点検ステッカーの見やすさ	目視						
⑫ 使用説明ステッカーの見やすさ	目視						
点検者							
承認者							

点検時に異常を発見した場合は、ただちに**ご使用を中止**し、不良の処置に従って適切に処置してください。
不良の処置が交換および修理の場合は、必ずサービスセンターまでご連絡・修理依頼を行ってください。

保証書

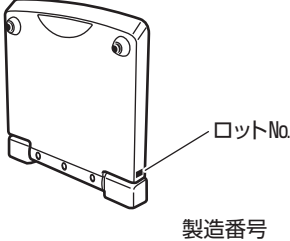
製品名	Combi チェンジングボードCB14	お客さま	お名前		
保証期間	納品から正常のご使用下で2年間		ご住所	〒	—
製造番号		TEL.	()	—	
		販売店名			
		納品日	年	月	日

取扱説明書および壁面注意書きラベルなどの記載内容に従った正常な使用状態で故障した場合、本書を提示の上、販売店または下記コンビウィズ株式会社にご連絡ください。保証期間内にて無料で修理いたします。

●保証期間中であっても、次の場合は有料修理となります。

- | | |
|--|--|
| ①本来の使用用途以外でのご使用に起因する故障。 | ⑥経年劣化、消耗部品の過酷な使用状況による故障。 |
| ②適切な維持管理を怠ったことに起因する故障。 | ⑦天災 / 天変地異 (火災、落雷、噴火、洪水、津波、地震)、戦争 / 暴動等による不具合。 |
| ③メーカー、販売元が指定する業者以外の修理・調整・改造に起因する破損・故障。 | ⑧本書に納品日、お客さま名、販売店名の記入の無い場合、あるいは字句を書き換えられた場合。 |
| ④保管環境の影響など本製品以外の外部影響に起因する破損・故障。 | ⑨本書のご提示がない場合。 |
| ⑤ご購入後の輸送、落下などに起因する破損・故障。 | |

●有料修理の際の送料はお客さまのご負担になります。

●上記保証は日本国内においてのみ有効です。

●定期点検を実施しなかった場合の不具合は対象外です。

●生産終了後の製品については必要部品の在庫がなくなった場合、修理できないこともあります。

●この保証書は、本書に明示した期間、条件のもとにおいて無料修理をお約束するものです。したがってこの保証書によって法律上の権利を制限するものではありませんので、保証期間経過後の修理についてご不明な場合は、下記サービスセンターにお問い合わせください。

●保証書にご記載いただきました個人情報につきましては、個人情報保護法の規定に従い、お客さまの故障修理についてのみ利用させていただきます。それ以外の用途には利用いたしません。

※定期点検の結果、不具合発生が認められた場合は、上記範囲内での保証とさせていただきます。

●製品に関するお問い合わせ

コンビウィズ株式会社

本社 / 〒111-0041 東京都台東区元浅草2-6-7

URL / www.combiwith.co.jp

●修理・点検に関するお問い合わせ / コンビウィズ(株) サービスセンター

【受付時間】 土日祝日、年末年始を除く、月～金10:00～17:00

TEL.03-5806-4621 FAX.03-5828-7630

本マニュアルは、コンビウィズ ホームページ
(www.combiwith.co.jp)からもダウンロード(PDF)できます。
ご活用の際、お願いいたします。

○本書に記載されている文章イラスト等の無断転載を禁止します。

(A4) 180266030 231218(1)