

Combi

トイレ内で安心してお子さまを座らせられる専用チェア
ベビー専用チェア「ベビーキープ」

保存版

「ベビーキープ・スリムFL」 日常点検マニュアル

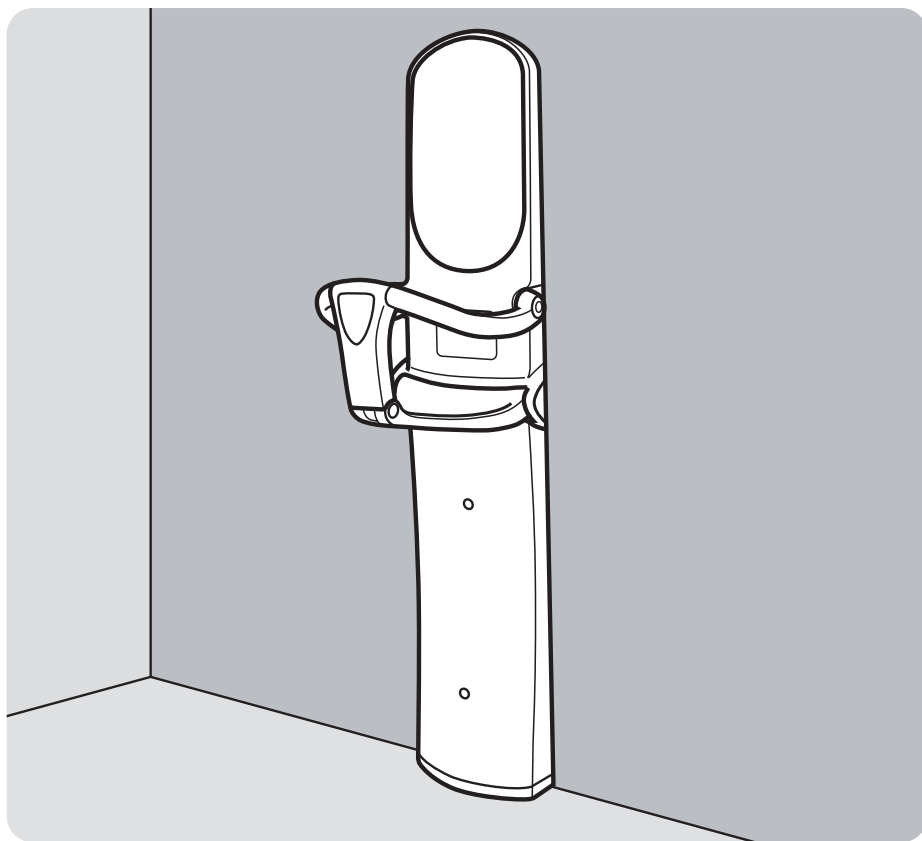

ベビーキープ・スリムFL (脚付き)

コンビウイズ株式会社

はじめに

ベビー専用チェア『ベビーキープ』を快適、また安全にご利用いただくために必要な「日常点検」の内容を記載したマニュアルです。

本書の内容に従い、毎日、もしくは週毎の「日常点検」を正しく必ず実施してください。

《《目次》》

1. 各部の名称…………… P2
2. 日常点検…………… P3

1 各部の名称

<ベビーキープ・スリムFL>
(脚付き)

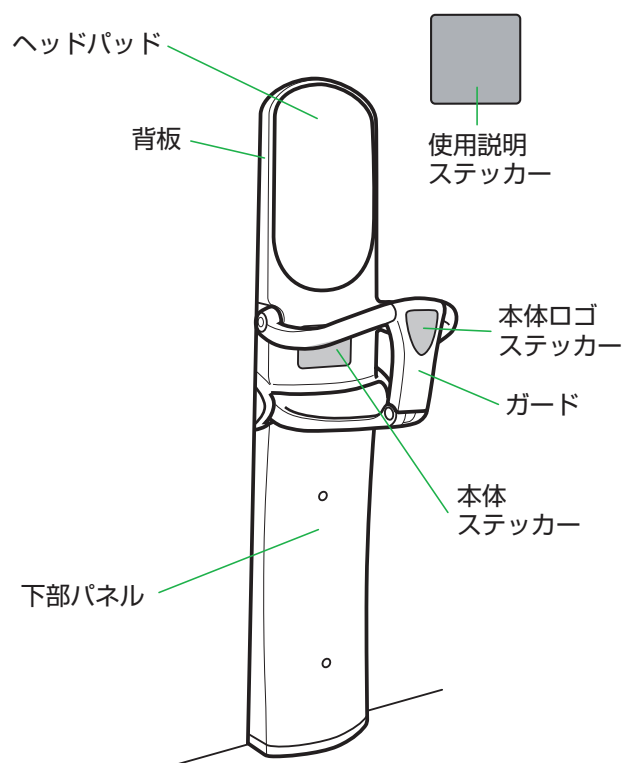

※日常点検においては、工具は使用しません。

長年ご使用頂いた製品につきましては経年劣化が想定されます。
早めのお取り替えをご検討ください。

2 日常点検 (このページをコピーして日常点検に御利用ください)

- 日常点検は、毎日もしくは週毎に、目視および手感にて行なう点検です。工具は使用しません。
- 不具合を発見した場合は直ちに**使用を中止**し、修理を行ってください。

(1) 外観の確認

- ① 部品のはずれがないことを確認。
- ② 本体にガタつきがないことを本体を揺すって確認。
- ③ 傷・割れなどがないことを確認。



(2) ガードの動作の確認 (図1)

- ① ガード部にガタつきがないことを、ガード部を左右に揺すって確認。
- ② ガード部の開閉操作を数回繰り返したとき、ガード部および本体にガタつきがないか確認。

(3) シール、ステッカー類の確認

点検項目	ベビーキープ・スリムFL	設置場所	点検方法	判断基準	対応方法
誘導案内ステッカー		化粧室入口やトイレのドア等	目視	正常に貼付され、内容が確認できること(傷、破れ、脱落、変色がないこと) ※ステッカーおよびシールは安全にご使用いただくための警告や使用上の注意が記載されております。	部品交換
本体ロゴステッカー		ガード正面			
本体ステッカー		テーブルを開いた正面			
使用説明ステッカー		取付け壁面			

(4) ヘッドパッドの確認 (図2)

- ① ヘッドパッドに傷・割れ・ガタつきなどがないことを確認。

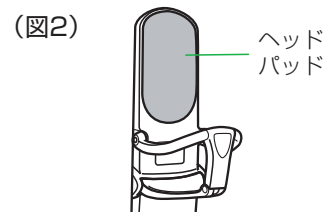

日常点検チェックシート

点検部分	点検項目	日時	担当者	チェック	備考メモ
外観	・部品のはずれがないこと				
	・本体にガタつきがないことを本体を揺すって確認				
	・傷、割れなどがないこと				
ガードの開閉動作	・ガード部にガタつきがないこと				
	・ガード部の開閉操作を数回繰り返したとき、ガード部および本体にガタつきがないこと				
ステッカー	・はがれがないこと				
	・内容が読めること				
パッド	・ヘッドパッドに傷・割れ・ガタつきなどがないこと				

3 その他 (1) 清掃

清掃の際は中性洗剤を薄めたもので水拭きし、後で必ず乾拭きしてください。

【注意】中性洗剤以外の洗剤を使用することはおやめください。

(プラスチックが劣化し、退色、ヒビ割れが発生し破損することがあります。)

日常点検で不具合を発見した場合は直ちに**使用を中止し**
下記サービスセンターへのご連絡・修理依頼を行ってください。

サービスセンター

TEL 03-5806-4621 FAX 03-5828-7630

電話受付時間：祝祭日を除く月～金 10:00～17:00

Combi

www.combiwith.co.jp

コンビウィズ株式会社

本社/東京営業所/〒111-0041 東京都台東区元浅草2-6-7

TEL.03-5828-7631 FAX.03-5828-7630

大阪営業所/〒540-0026 大阪市中央区内本町2-4-16

TEL.06-6942-0384 FAX.06-6942-0398

●修理・点検に関するお問合せ

サービスセンター/TEL.03-5806-4621

受付時間:祝祭日を除く、月～金10:00～17:00