

おむつ交換台「ベビーシートMS」

保存版

おむつ交換台

「ベビーシートMS-Fタイプ」 「ベビーシートMS車両用タイプ」 日常点検・定期点検マニュアル

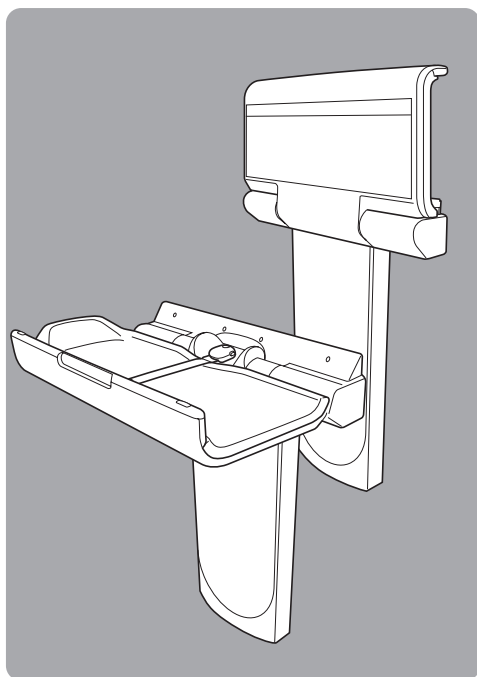

ベビーシート MS-Fタイプ
(脚付き)

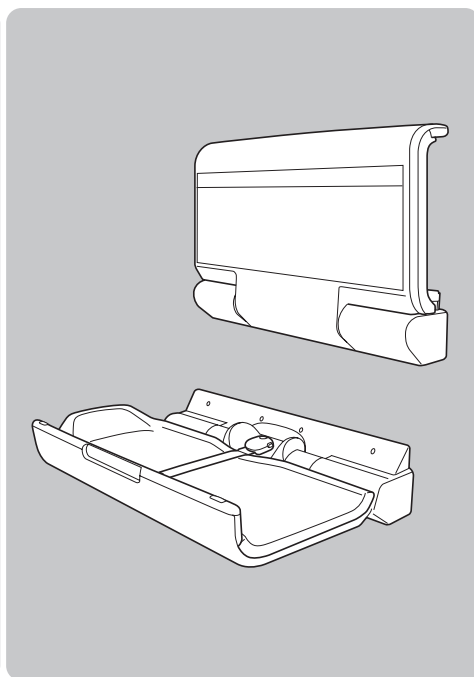

ベビーシートMS車両用タイプ
(脚なし)

ベビーシートMSは上記2タイプが基本形状です。各製品の末尾にはそれぞれ異なる記号が付いていますが形状は変わりません。
(末尾に記号がない製品は脚付き・Fタイプとなります)
例)ベビーシートMS-F52、ベビーシートMS

はじめに

本書はおむつ交換台『ベビーシートMS』を快適、また安全にご利用いただくために必要な「日常点検」「定期点検」の内容を記載したマニュアルです。

本書の内容に従い、毎日、もしくは週毎の「日常点検」、年1回の「定期点検」を正しく必ず実施してください。

《目次》

1. 各部の名称…………… P2	4. 定期点検…………… P4～7
2. 必要工具…………… P2	5. その他…………… P8
3. 日常点検…………… P3	

1 各部の名称

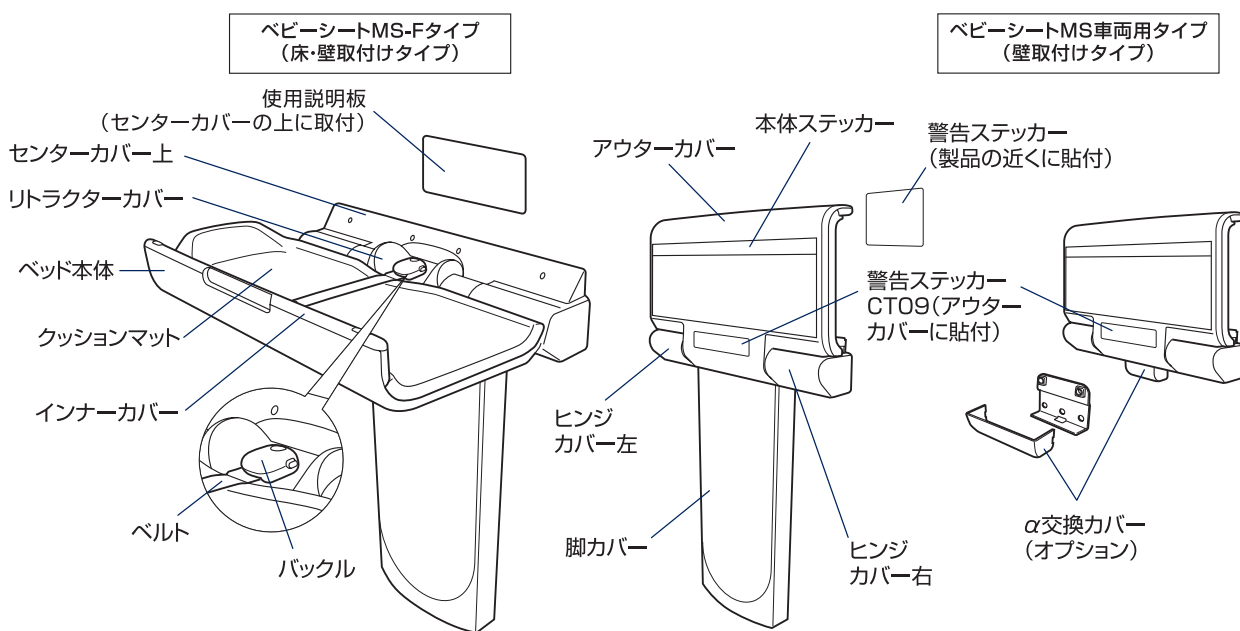

2 必要工具

【日常点検】 日常点検においては、工具は使用しません。

【定期点検】 プラスドライバー、六角棒レンチ (対辺2.5mm)、スパナ等

【注 意】 ネジの締め付けは、必ず手動で行ってください。
電動ドライバー等を使用すると、樹脂が破損する場合があります。

製品の耐用年数について

本製品の耐用年数は正常に使用した場合で7年ですので、設置後7年を経過した製品につきましては製品のお取り替えをお願い致します。
補修部品の保管期間は、製品の生産終了後5年間です。

3 日常点検 (このページをコピーして日常点検に御利用ください)

- 日常点検は、毎日もしくは週毎に、目視および触感にて行なう点検です。工具は使用しません。
- 不具合を発見した場合は直ちに使用を中止し、修理を行ってください。

(1) 外観の確認(図1)

- ① 部品のはずれやクッションマットの浮きがないことを確認。
- ② 本体にガタつきがないことを本体を揺すって確認。
- ③ 傷・割れなどがないことを確認。

外観の確認

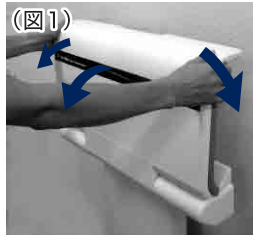

テーブルの開閉動作確認

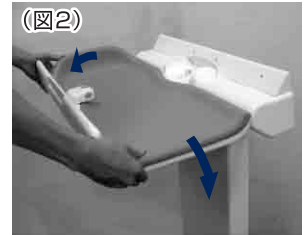

(2) テーブルの開閉動作の確認(図2)

- ① テーブル部にガタつきがないことをテーブル部を左右に揺すって確認。
- ② テーブル部の開閉がスムーズであることを確認。

(3) シール、ステッカー類の確認

点検項目	設置場所	点検方法	判断基準	対応方法
誘導案内ステッカーシート用 (車両用には貼付していません)	化粧室入口やトイレのドア等	目視	正常に貼付され、内容が確認できること(傷、破れ、脱落、変色がないこと) ※印のステッカーおよびパネル板は安全にご使用いただくための警告や使用上の注意が記載されております。車両用はこの限りではありません。	部品交換
本体ステッカー (車両用には貼付していません)	アウターカバー正面			
警告ステッカーCTOS*	アウターカバー正面			
使用説明板*	テーブルを開いた正面			
警告ステッカー**	製品近くの見やすい場所			

(4) ベルト、バックルの確認(図3)

- ① バックルに傷・割れ・ガタつきなどがないこと。
- ② バックルのロック・解除が確実にできること。
- ③ ベルトのほつれ、損傷がないか確認。
- ④ ベルトのロック・解除が確実にできること。

バックルのロックの確認



バックルの解除の確認

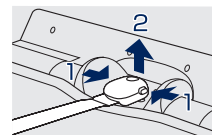

ベルトの確認

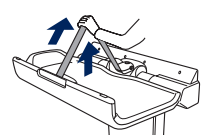

日常点検チェックシート

点検後、☑に月日をご記入の上、空欄にチェック印またはサインしてください。

点検部分	点検項目	月	日						
外観	・ 部品のはずれやクッションマットの浮きがないこと								
	・ 本体にガタつきがないことを本体を揺すって確認								
	・ 傷、割れなどがないこと								
テーブルの開閉動作	・ テーブル部にガタつきがないことをベット部を左右に揺すって確認								
	・ テーブルの開閉がスムーズであることを確認								
ステッカー	・ はがれがないこと								
	・ 内容が読めること								
ベルト・バックル	・ バックルに傷・割れ・ガタつきなどがないこと								
	・ バックルのロック・解除が確実にできること								
	・ ベルトのほつれ・損傷がないこと								
	・ ベルトのロック・解除が確実にできること								
点検者名									

4 定期点検 (このページをコピーして定期点検に御利用ください)

- 定期点検は、年1回を目安に定期的に行なう点検です。
- 定期点検では、日常点検項目をご確認の上、下記の「製品分解・点検方法および判断基準(定期点検)」に従って各部品を取り外し、各部の状態を確認してください。
- 下記項目で不具合を発見した場合は直ちに使用中止・修理を行ってください。

回数	第 回
点検年月日	年 月 日
担当者名	

No	点検項目 <small>(※印はベビーシートMS-Fタイプのみ)</small>	点検方法	判断基準	対応方法	チェック	備考メモ
1	センターカバー上固定ネジ(4本)	六角棒レンチ	脱落、ゆるみがないこと	部品交換(注)		
2	本体フレーム固定用ネジ(6本)	ドライバー	脱落、ゆるみがないこと	部品交換(注)		
3	※脚カバー固定ネジ(2本)	六角棒レンチ	脱落、ゆるみがないこと	部品交換(注)		
4	※脚フレーム固定用アンカーボルト(3本)	レンチ等	脱落、ゆるみがないこと	部品交換(注)		
5	※フレーム接合ネジ(3本)	ドライバー	脱落、ゆるみがないこと	部品交換(注)		
6	本体フレームの錆	目視	著しい錆がないこと	使用中止または本体交換		
7	バックル背面のネジ(2本) リトラクター固定ネジ(4本)	ドライバー	脱落、ゆるみがないこと	部品交換(注)		
8	リトラクターの動作	目視・触感	動作がスムーズなこと ロックすること	部品交換		
9	バックルが、バックル受けにカチッと音がして、 ロックされることを確認	目視・触感	動作がスムーズなこと	部品交換		

注) 各部に使用しているネジは、十字穴や六角穴の潰れ、ネジの変形、錆の発生がないか確認を行い、異常を発見した場合は、新品のネジに交換してください。

(1) 各部の名称

定期点検に関しては下記イラスト・名称をご参照ください。

※下図は「ベビーシートMS-Fタイプ」で説明しています。

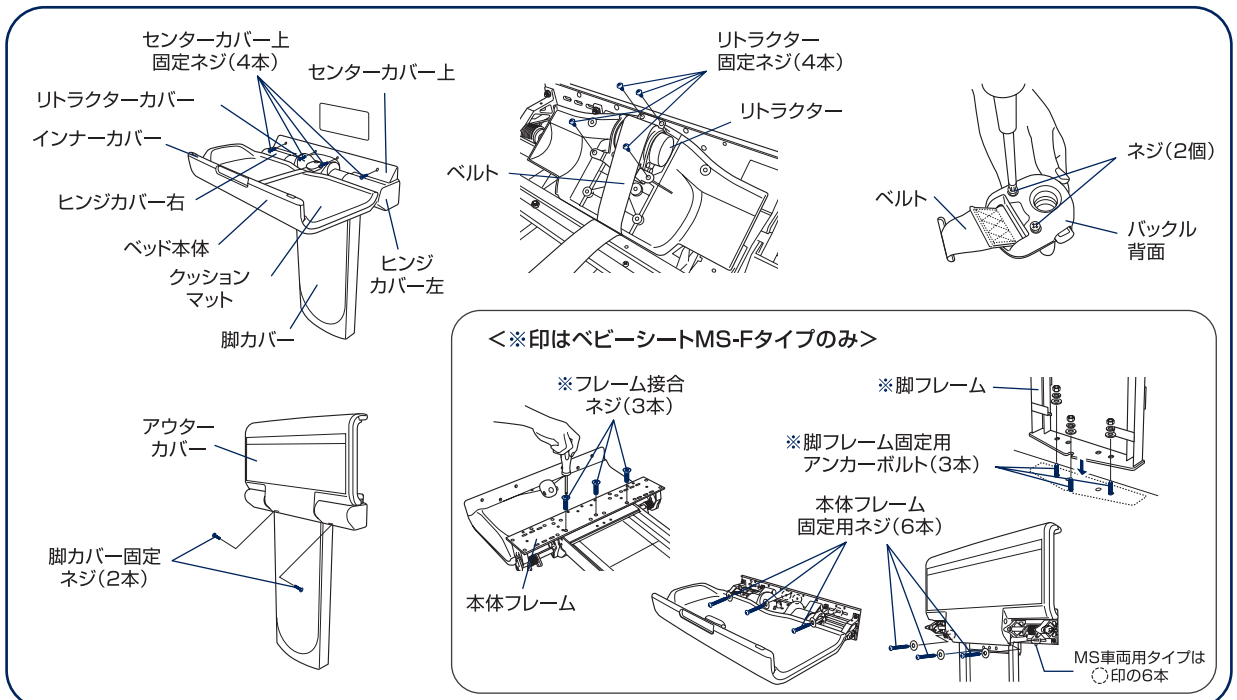

(2) 点検項目

次の項目において、脱落・ゆるみのないことを点検してください。

- センターカバー上固定ネジ(4本)の脱落、ゆるみ
 - ヒンジカバー固定ネジ(4本)の脱落、ゆるみ
 - 脚カバー固定ネジ(2本)の脱落、ゆるみ
(ベビーシートMS-Fのみ)
(分解方法は、5~6ページ「アンカーボルトなど固定用ネジ類の点検」を参照してください。)
- ※右図は「ベビーシートMS-Fタイプ」で説明しています。

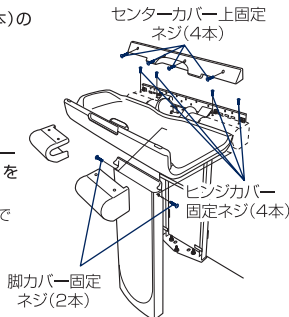

- 本体フレーム固定用ネジ(6本)の脱落、ゆるみ
(分解方法は、5~6ページ「アンカーボルトなど固定用ネジ類の点検」を参照してください。)
- ※下図は「ベビーシートMS-Fタイプ」で説明しています。

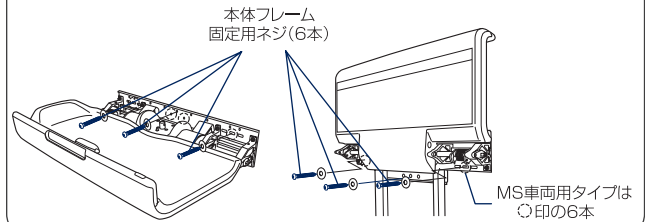

- 脚フレーム固定用アンカーボルト(3本)の脱落、ゆるみ
(ベビーシートMS-Fタイプのみ)
(分解方法は、5~6ページ「アンカーボルトなど固定用ネジ類の点検」を参照してください。)

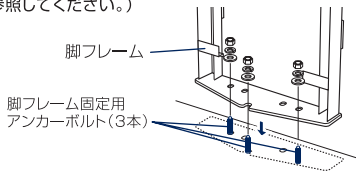

- フレーム接合ネジ(3本)の脱落、ゆるみ
(ベビーシートMS-Fタイプのみ)
(分解方法は、5~6ページ「アンカーボルトなど固定用ネジ類の点検」を参照してください。)

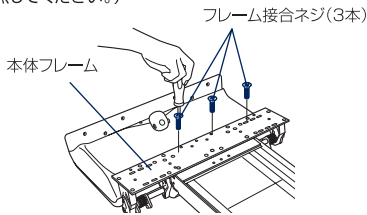

- バックル背面のネジ(2本)の脱落、ゆるみ
(分解方法は、6~7ページ「ベルトの交換方法・分解方法」を参照してください。)

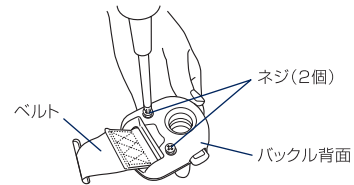

- リトラクター固定ネジ(4本)の脱落、ゆるみ
(分解方法は、6~7ページ「ベルトの交換方法・分解方法」を参照してください。)

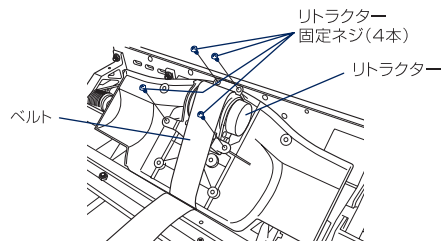

(3) 製品の分解方法

■ アンカーボルトなど固定用ネジ類の点検

アンカーボルトなど固定用ネジ類の点検は、次の手順で行ってください。

※下図は「ベビーシートMS-Fタイプ」で説明しています。

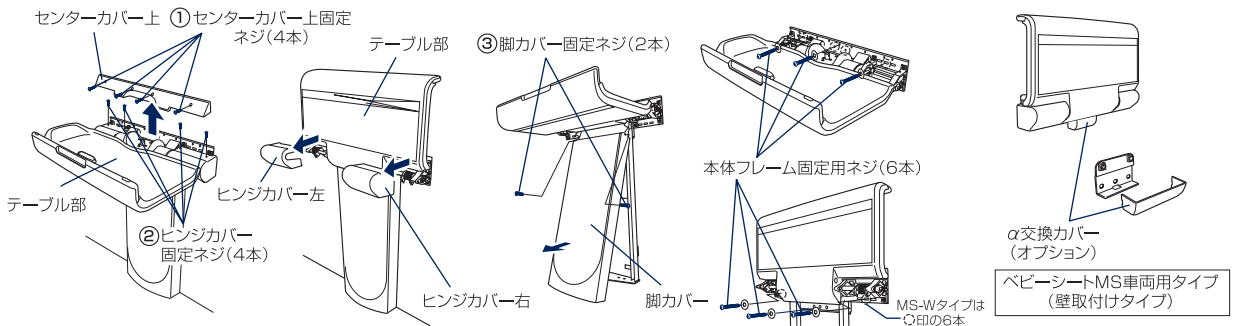

- ① センターカバー上固定ネジ(4本)をはずし、センターカバー上をはずします。
- ② ヒンジカバー固定ネジ(4本)をはずし、ヒンジカバー(左右とも)をはずします。③ (MS-Fタイプのみ) 脚カバー固定ネジ(2本)をはずし、脚カバーをはずします。その際、テーブル部を開き、図のように脚カバーの下側を少し持ち上げてから手前に引くようにすると外せます。

本体フレーム固定用ネジ(6本)の脱落、ゆるみがないことを確認します。α交換カバー(MS-Wタイプのみオプション)をご使用いただいている場合は、α交換カバーをマイナスドライバー等で取りはずし、中のビス、壁アンカー等の脱落、ゆるみがないことを確認します。

■アンカーボルトなど固定用ネジ類の点検 ベビーシートMS-Fタイプのみ

アンカーボルトなど固定用ネジ類の点検は、前のページに従い、センターカバー上、ヒンジカバー（左右）の順で取りはずした後、次の手順で行ってください。

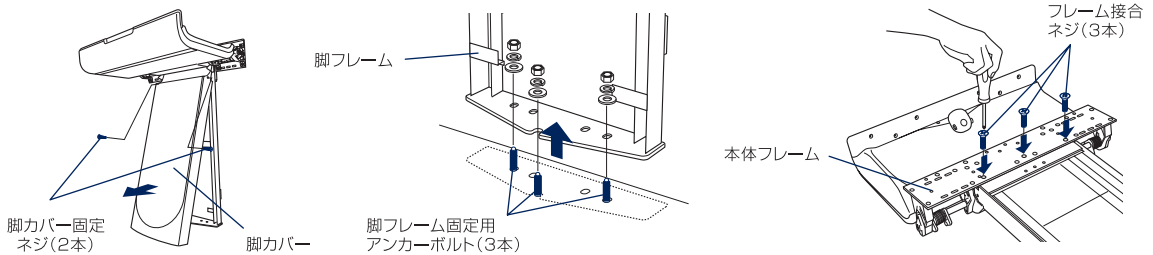

脚カバー固定ネジ(2本)をはずし、脚カバーを取りはずします。その際、テーブル部を開き、図のように脚カバーの下側を少し持ち上げてから手前に引くようにすると外せます。

脚フレーム固定用アンカーボルト(3本)の脱落、ゆるみがないことを確認します。

フレーム接合ネジ(3本)の脱落、ゆるみがないことを確認します。

●点検にてベルトに切れ・ほつれ・ひどい汚れ等があることを発見した場合は、リトラクターを購入いただき、下記方法にて交換することをおすすめいたします。

■リトラクターの交換方法

リトラクターの交換は、次の手順で行ってください。 ※下図は「ベビーシートMS車両用タイプ」で説明しています。

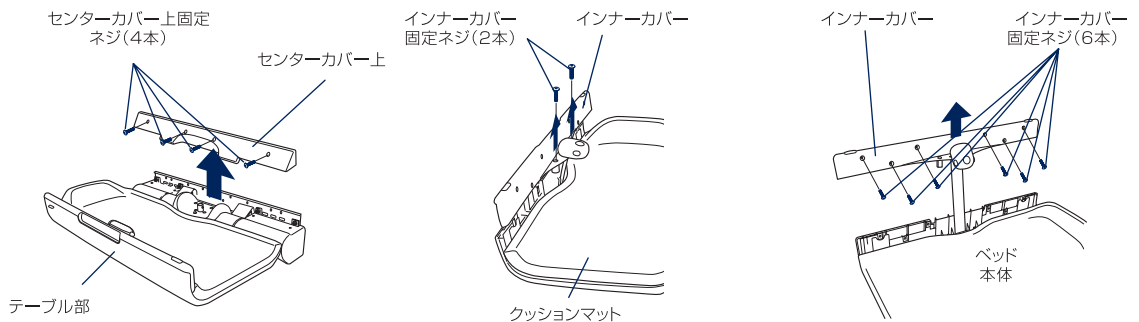

センターカバー上を取りはずします。

インナーカバー固定ネジ(計8本)をはずし、インナーカバーをはずします。バックルははずさず、図のようにベルトを伸ばしておいてください。

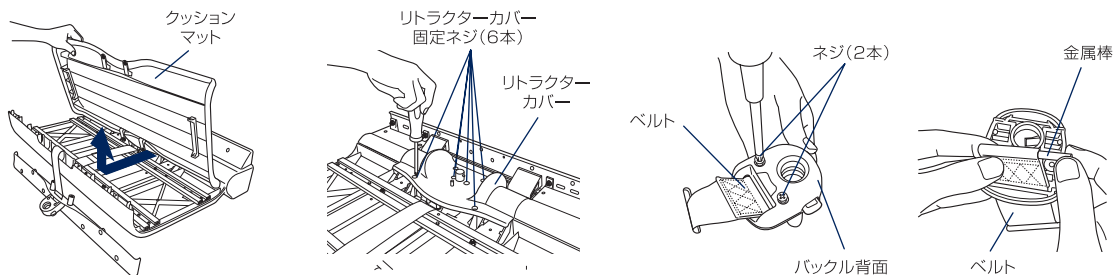

クッションマットをベッド本体からはずします。図のように手前に引いてから持ち上げると、はずれます。

リトラクターカバー固定ネジ(6本)をはずします。

バックル背面のネジ(2本)をはずし、バックルを分解します。バックル内部の金属棒をはずし、バックルからベルトをはずします。

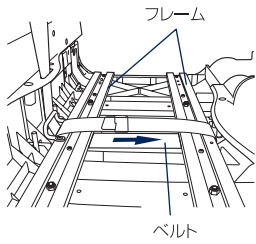

ベルトをフレームの下に潜らせて巻き取ります。

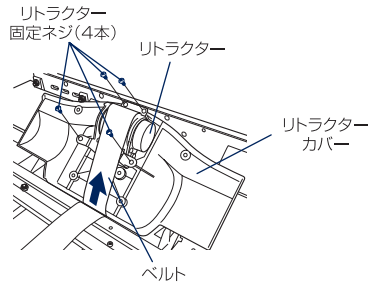

リトラクターカバーを裏返し、リトラクターを新しい部品に交換します。

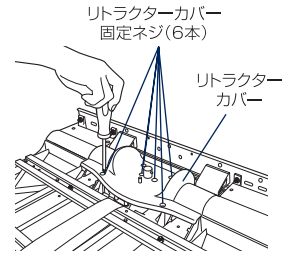

リトラクターカバー固定ネジ(6本)を取付けます。

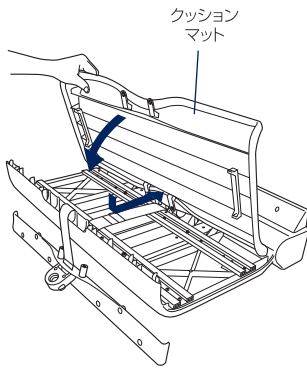

クッションマットを図のように壁側下方に押し込むように取り付けます。取り付け後、ベッド本体とクッションマットの間にすき間がないか確認してください。

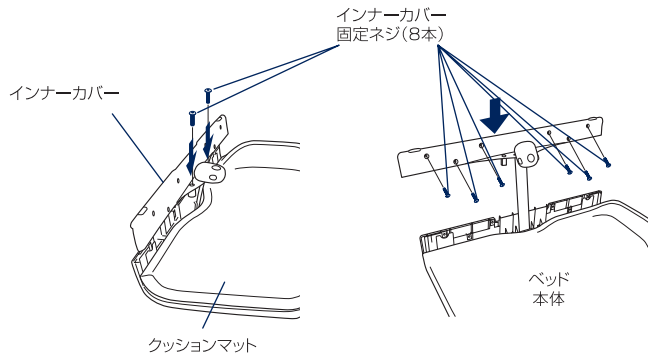

インナーカバー固定ネジ(計8本)を取り付け、脱落、ゆるみがないことを確認します。

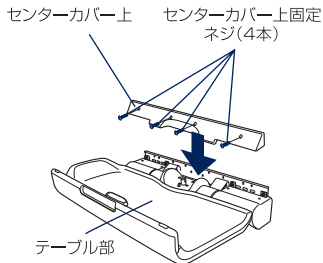

センターカバー上を取付けます。

バックルのロックの確認

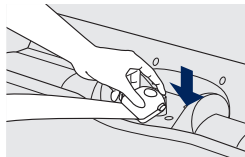

ベルトの確認

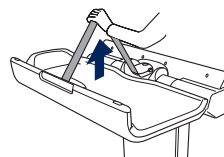

バックルの解除の確認

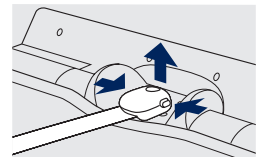

バックルを数回引出し、ベルトを引出した後、手を離れた時に収納されることを確認してください。

バックルが、バックル受けにカチッと音が出て、ロックされることを確認してください。また、ベルト中央付近を上へ引っばって、はずれがないか確認してください。

5 その他

(1) 点検日の記入

付属の点検ステッカーに点検日を記入の上、製品に貼り付けてご利用ください。

●点検ステッカー

製品を安全に使用いただくために日次点検と1年ごとの定期点検をお願いします。 販売：コンビウィズ株式会社 〒111-7176 TEL:03-5806-4621 03-5806-4621 受付時間：月～金 10:00～17:00 03-5806-0040 0706111	点検年月日	点検者
	年 月 日	
	年 月 日	
	年 月 日	
	年 月 日	
	年 月 日	

(2) 警告ステッカーについて

弊社では製品をより安全にご使用頂くため、注意を促す警告ステッカー＜有償＞をご用意いたしております。

●警告ステッカー



ご用意に関しては代理店もしくは弊社サービスセンターにお問い合わせください。

(3) 清掃

清掃の際は中性洗剤を薄めたもので水拭きし、後で必ず乾拭きしてください。

【注意】中性洗剤以外の洗剤を使用することはおやめください。
(プラスチックが劣化し、退色、ヒビ割れが発生し破損することがあります。)

日常点検・定期点検で不具合を発見した場合は直ちに使用を中止し
下記サービスセンターへのご連絡・修理依頼を行ってください。

サービスセンター

TEL 03-5806-4621 FAX 03-5828-7630

電話受付時間：祝祭日を除く月～金 10:00～17:00

本マニュアルは、コンビウィズホームページからもダウンロード(PDF)できます。
ご活用の程、お願い致します。

Combi

www.combiwith.co.jp

コンビウィズ株式会社

本社/東京営業所/〒111-0041 東京都台東区元浅草2-6-7

TEL.03-5828-7631 FAX.03-5828-7630

大阪営業所/〒540-0026 大阪市中央区内本町2-4-16

TEL.06-6942-0384 FAX.06-6942-0398

●修理・点検に関するお問合せ

サービスセンター/TEL.03-5806-4621

受付時間：祝祭日を除く、月～金10:00～17:00