

縦型おむつ交換台『スマートホールド』

保存版

縦型おむつ交換台『スマートホールド』 日常点検・定期点検マニュアル

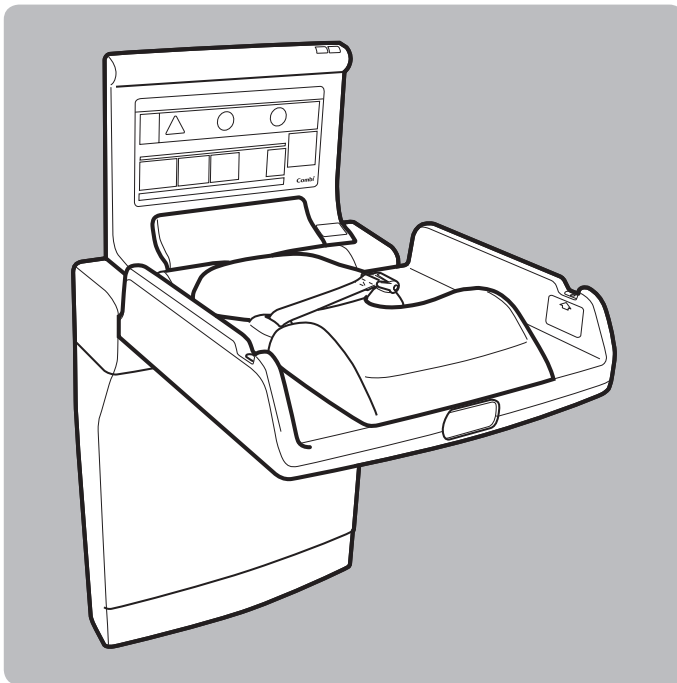

〔施工担当の方へ〕

施工完了時の点検は日常点検と同じです。製品の取り付けが完了しましたら、3～4ページの②日常点検を参照の上、必ず点検してください。

本マニュアルは、コンビウイズ ホームページ(www.combiwith.co.jp)からもダウンロード(PDF)できます。ご活用の程、お願いいたします。

はじめに

本書は、縦型おむつ交換台『スマートホールド』を快適に、また安全にご利用いただくために必要な「日常点検」「定期点検」の内容を記載したマニュアルです。

本書の内容に従い、毎日もしくは週毎の「日常点検」、年1回の「定期点検」を必ず正しく実施してください。

目 次

1.各部の名称P.2	4.部品交換P.8
2.日常点検P.3	5.その他P.10
3.定期点検P.5		

1 各部の名称

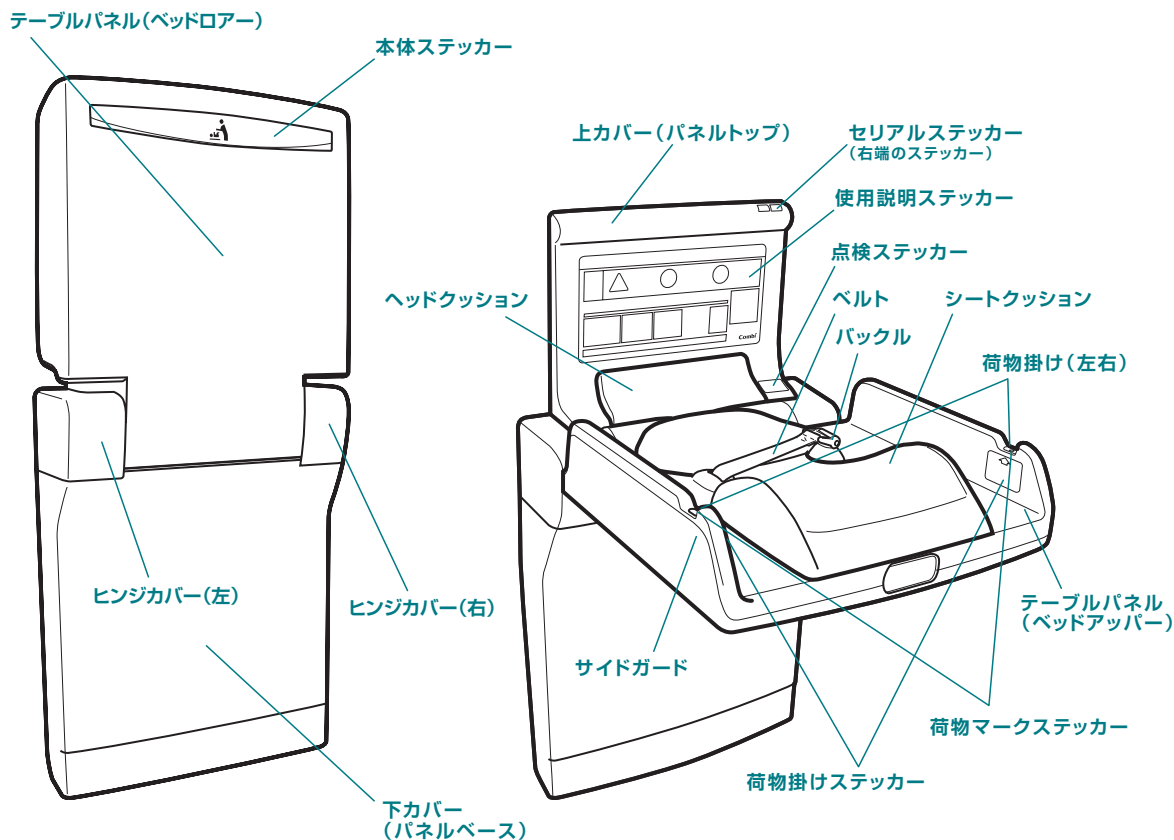

製品の耐用年数について

本製品の耐用年数は通常の使用で7年を想定しておりますので、設置後7年を経過した製品につきましては製品のお取り替えをお願いいたします。補修部品の保管期間は、製品の生産終了後5年間です。

2 日常点検

点検の際は最終ページの『日常点検チェックシート』をご利用ください。

日常点検は、毎日もしくは週毎に、目視および触感で行う点検です。工具は使用しません。

点検時に異常を発見したら、ただちに**使用を中止**し、サービスセンターまでご連絡・修理依頼を行ってください。

外観の確認

- ①部品のはずれやシートクッション、ヘッドクッションの浮きがないこと。
- ②本体を閉じてテーブルパネルにガタつきがないことを、ゆすって確認。

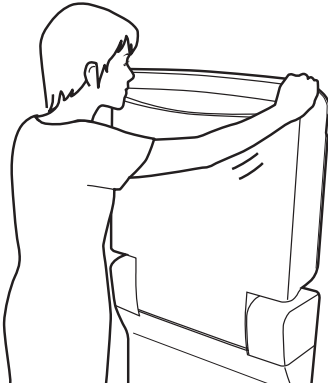

- ③傷・割れなどがいないこと。

テーブルパネルの開閉動作の確認

- ①本体を開いてテーブルパネルにガタつきがないことを、左右にゆすって確認。

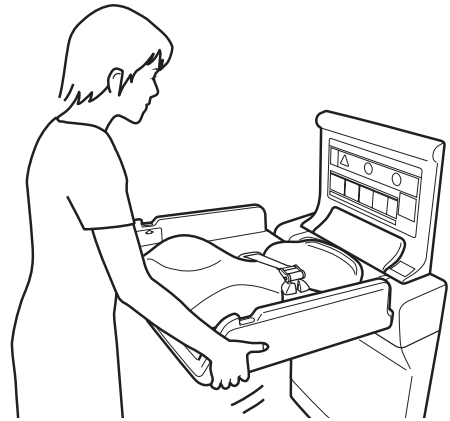

- ②テーブルパネルの開閉がスムーズであること。

ベルト、バックルの確認

- ①バックルに傷・割れ・ガタつきなどがいないこと。
- ②ベルトのほつれ、損傷がないこと。
- ③バックルをカチッと音がするまで差し込み、ベルトを引っばってはずれないこと。

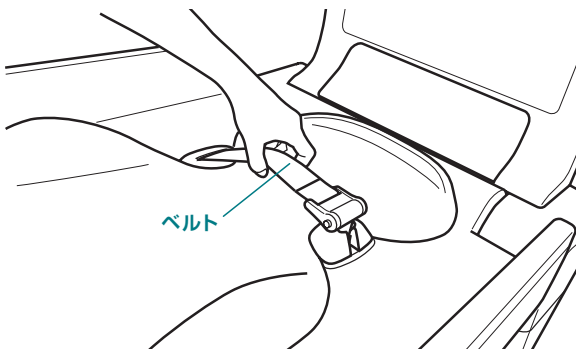

※ベルトに切れ・ほつれ・ひどい汚れ等がありましたら、ベルト交換(リトラクター付き)をおすすめします。8ページ④部品交換「ベルトの交換方法」を参照ください。

- ④バックルのロック・解除が確実にできること。

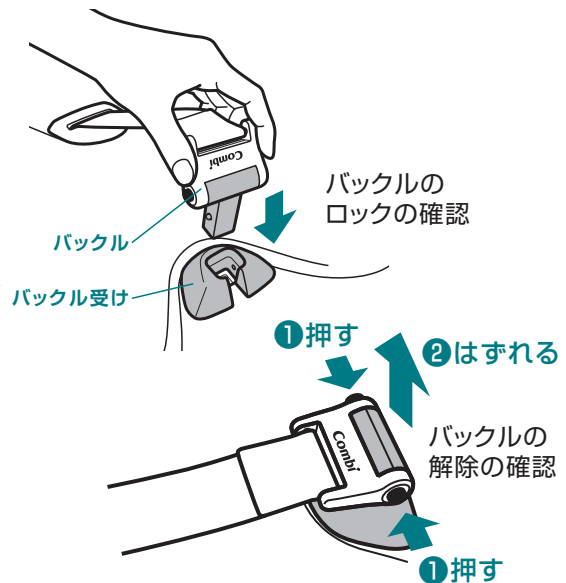

- ⑤ベルトがねじれなく、スムーズに収納できること。

ステッカー類の確認

正常に貼付され、内容が確認できること(傷、破れ脱落、変色がないこと)
 内容が読めること(汚れ、落書きなど)
 ※ステッカーは安全にご使用いただくための警告や使用上の注意が記載されています。



誘導案内ステッカー
 トイレ入口、トイレ個室ドア
 などに貼付

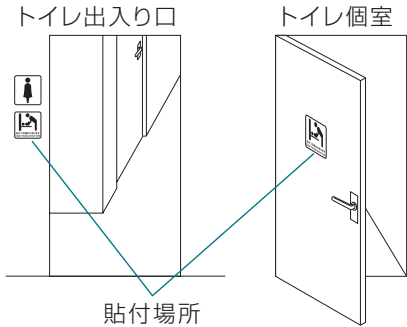

警告ステッカー
 製品近くの見やすい位置に貼付

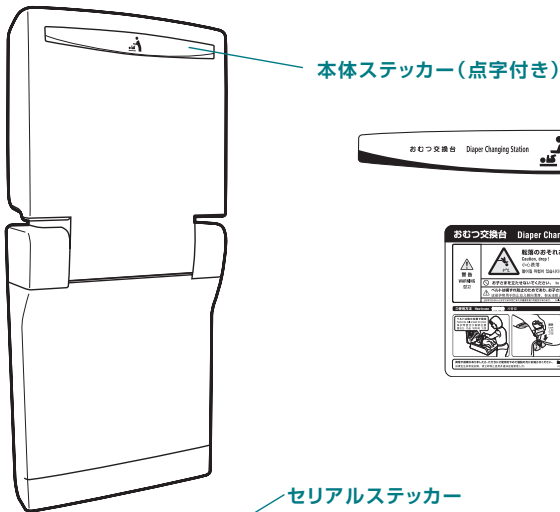
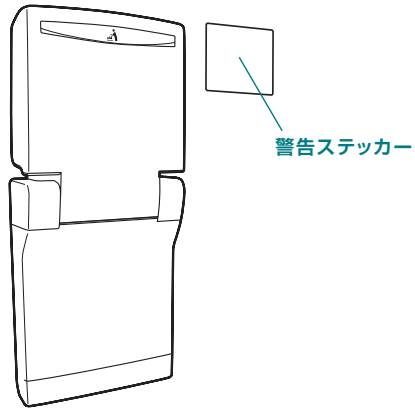

本体ステッカー(点字付き)
 テーブルパネル正面



使用説明ステッカー
 テーブルパネルを開いた、
 上カバー正面

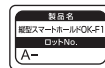
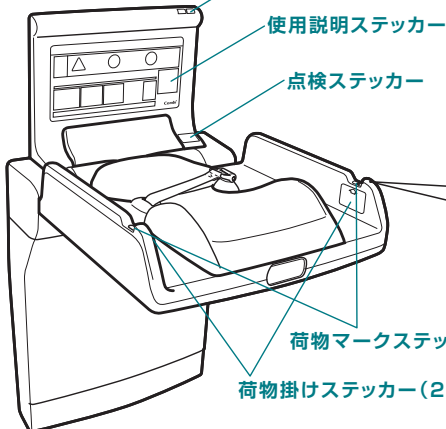

シリアルステッカー
 上カバーの右上
 (下段にロットNo表記)

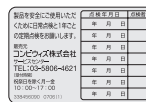

点検ステッカー
 上カバー右下



荷物マークステッカー(2枚)
 テーブルパネル両脇



荷物掛けステッカー(2枚)
 サイドガードの両側面

3 定期点検

点検の際は裏表紙『定期点検チェックシート』をご利用ください。

- 定期点検は、年1回を目安に定期的に行なう点検です。
- 定期点検では、日常点検項目をご確認の上、下記に従って各部品を取り外し、各部の状態を確認してください。

必要工具 プラスドライバー、スパナ、レンチ等

各部に使用しているネジは、十字穴の潰れ、ネジの変形、錆の発生がないか確認を行い、異常を発見した場合は、新品のネジに交換してください。

点検時に異常を発見したら、ただちに**使用を中止**し、サービスセンターまでご連絡・修理依頼を行ってください。

⚠️ 注意

ネジの締め付けは必ず**手動**で行ってください。電動ドライバー等を使用すると、樹脂が破損する場合があります。

① バックルのネジの確認

バックル背面のネジ(3カ所)の脱落、ゆるみがないこと。

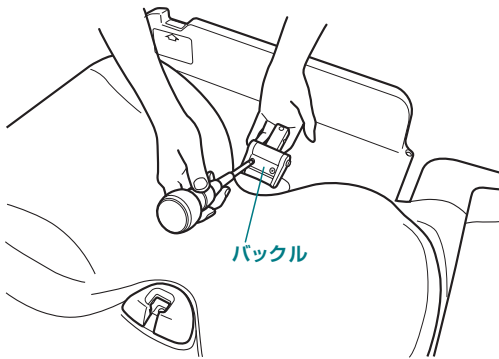

② 上カバー固定ネジの確認

ヘッドクッションをはずし、上カバー固定ネジ、ワッシャー(2カ所)の脱落、ゆるみがないかを確認後、ネジをはずす。

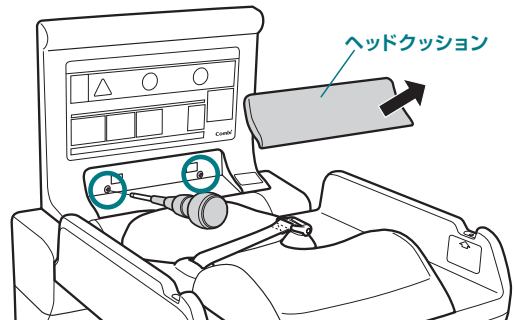

③ 下カバー固定ネジの確認

上カバーをフレームからはずす。

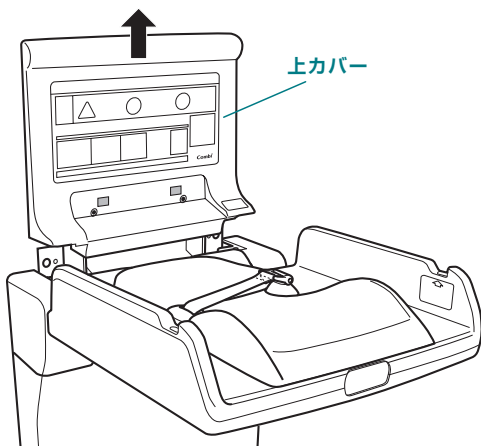

下カバー固定ネジ(2カ所)の脱落、ゆるみがないかを確認後、ネジをはずす。

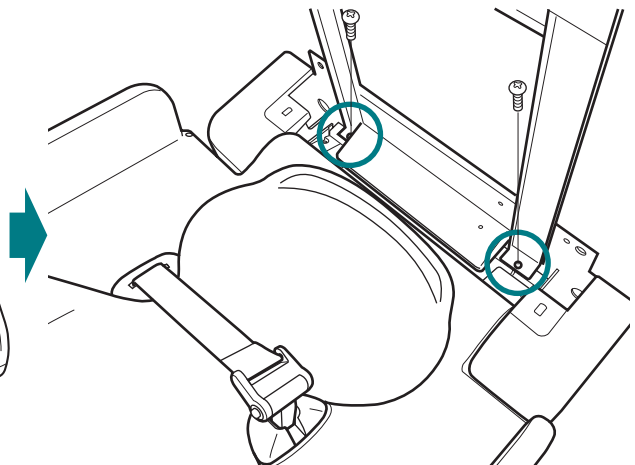

④脚フレーム用固定アンカーボルトの確認

①下カバー、②ヒンジカバーの順にフレームからはずす。

脚フレーム固定用のアンカーボルト(3カ所)の脱落、ゆるみがないかを確認。

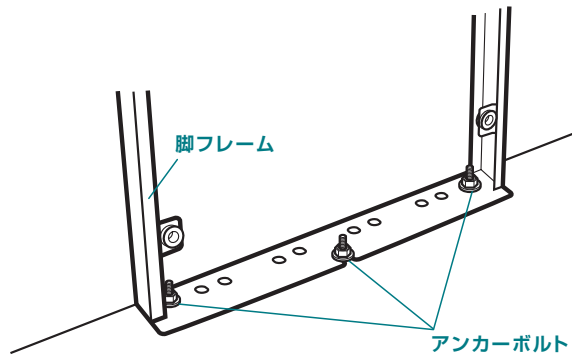
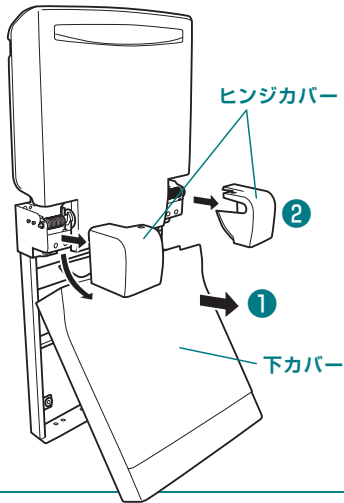

⑤壁面固定用ネジ類、本体フレームの錆の確認

コンクリート、ALCの場合

アンカーボルト(6カ所)の脱落、ゆるみがないかを確認。

本体フレームに錆がないかを確認。

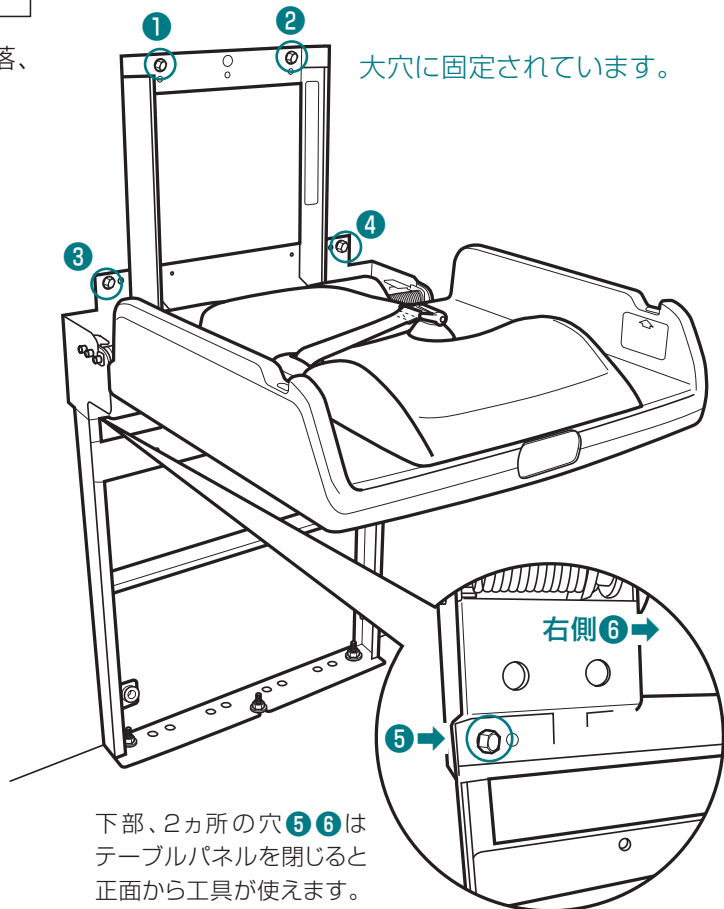

下部、2カ所の穴⑤⑥はテーブルパネルを閉じると正面から工具が使えます。

⑤ 壁面固定用ネジ類、本体フレームの錆の確認

パーティション、石膏ボードの場合

ネジ(7カ所)の脱落、ゆるみがないかを確認。

本体フレームに錆がないかを確認。

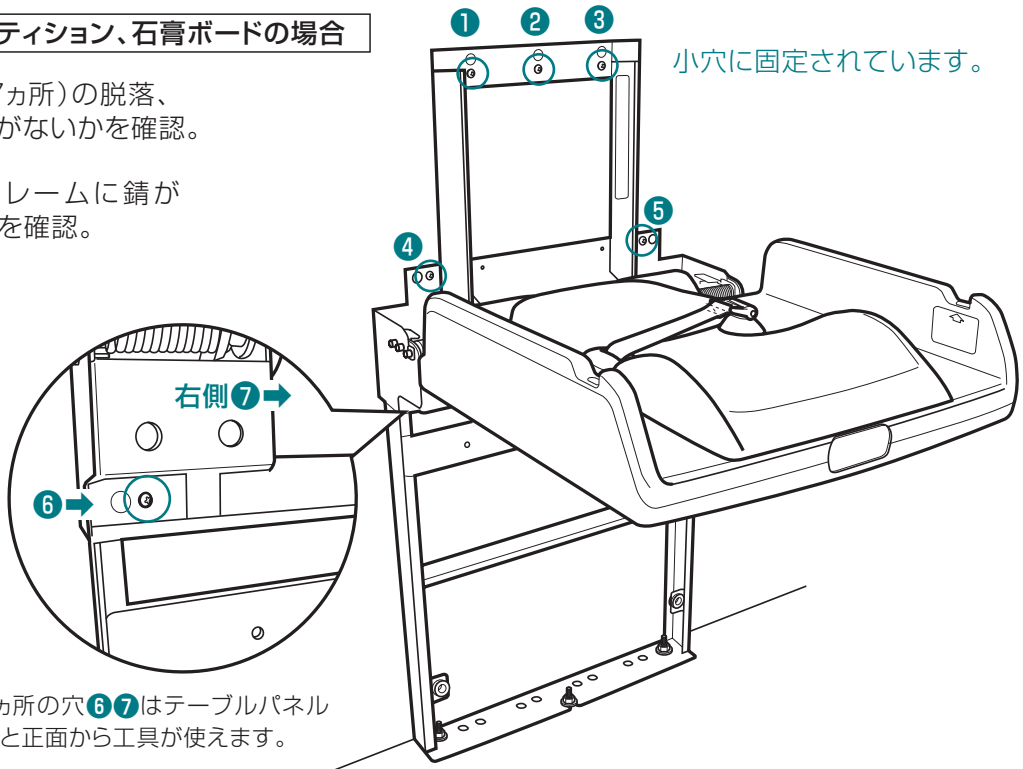

⑥ 組み立て

①ヒンジカバー、②下カバーの順にフレームにかぶせます。下カバーをネジで固定します。

上カバーをフレームにネジで固定し、ヘッドクッションを取り付けます。

上カバー裏側差し込み口(左右)

上カバー ①

ヘッドクッション ③

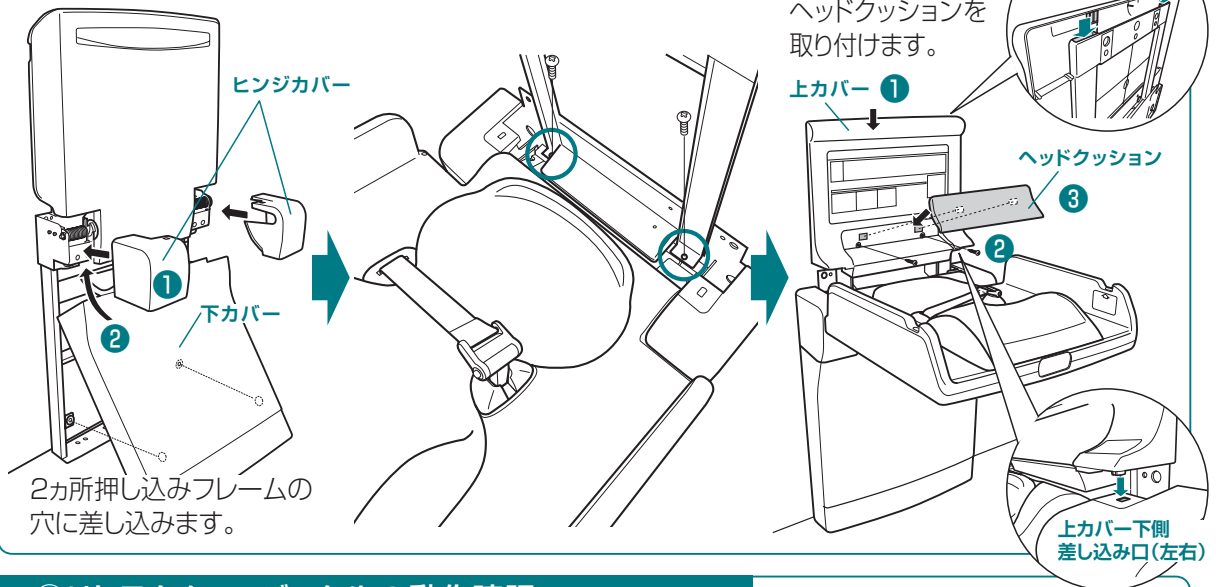

⑦ リトラクター、バックルの動作確認

- ①リトラクターの動作がスムーズなこと、ロックすること。
- ②バックルがバックル受けにカチッと音がしてロックされること。

4 部品交換

ベルトの交換方法 ※ベルトはリトラクター付きで交換します。

日常点検にてベルトに切れ・ほつれ・ひどい汚れ等があることを発見した場合は、『ベルト・リトラクター交換セット』を購入いただき、下記方法にて交換することをおすすめします。

1 バックルをはずす。

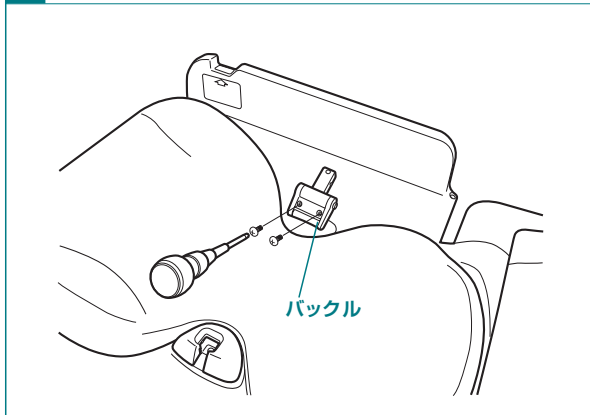

2 金属棒をはずし、ベルトをベルト穴に落とす。

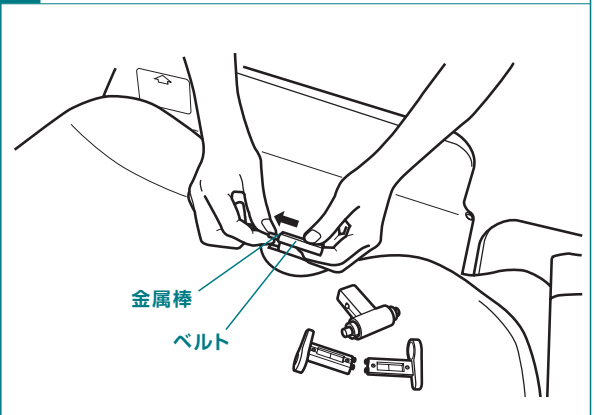

3 シートクッション、ヘッドクッションをはずす。

※工具なしではずれます。

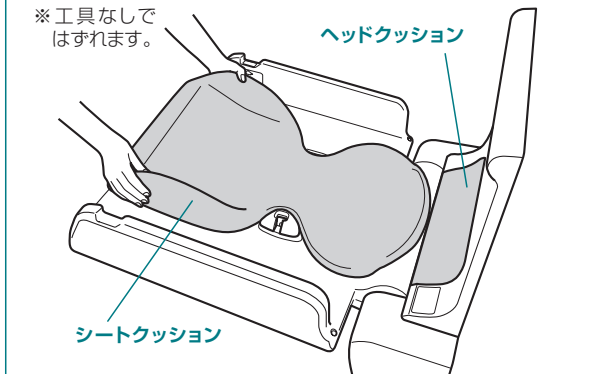

4 固定ネジ、ワッシャー(2カ所)をはずし、上カバーをはずす。

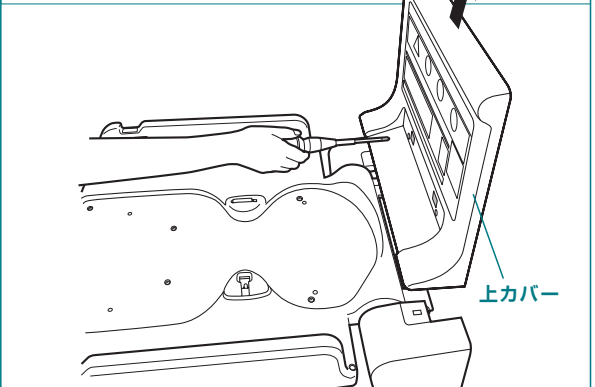

5 テーブルパネル(上側)をはずす。

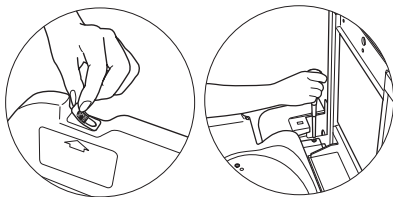

荷物マークステッカー(2カ所)をはずす。

テーブルパネル固定ネジ(13カ所)をはずす



注意 ステッカーの粘着力が弱くなりますので新しい荷物マークステッカー(2枚)をご使用ください。
※交換セットに含まれています。

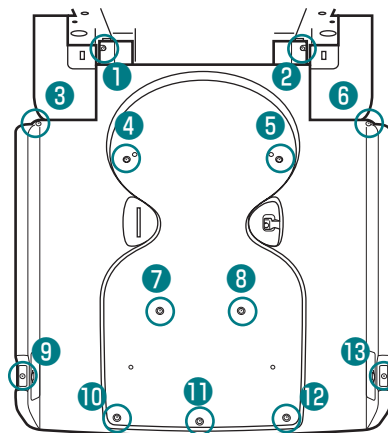

テーブルパネル(上側)

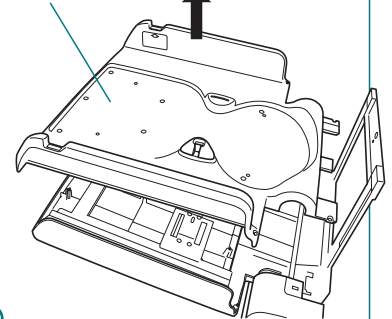

6 固定ネジ(4カ所)をはずし、ベルトをリトラクターごとと交換する。

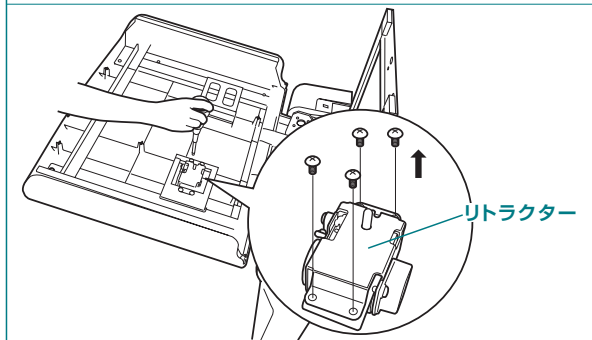

7 リトラクターからベルトを引き出し、テーブルパネル(上側)のベルト穴を通す。

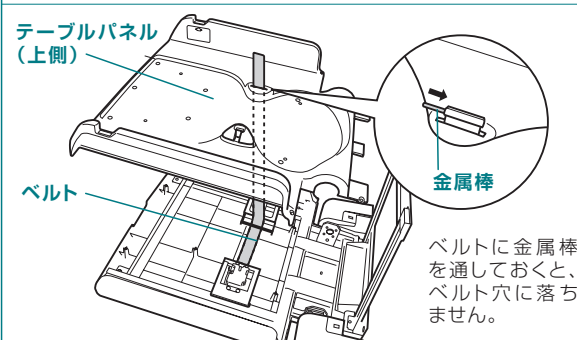

8 テーブルパネル(内側)をネジ(13カ所)で固定する。

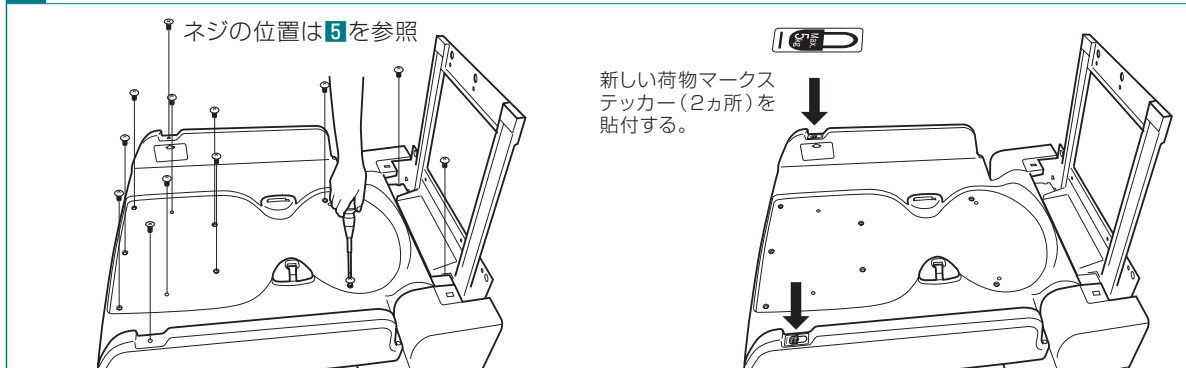

9 バックルをネジ(2カ所)で固定する

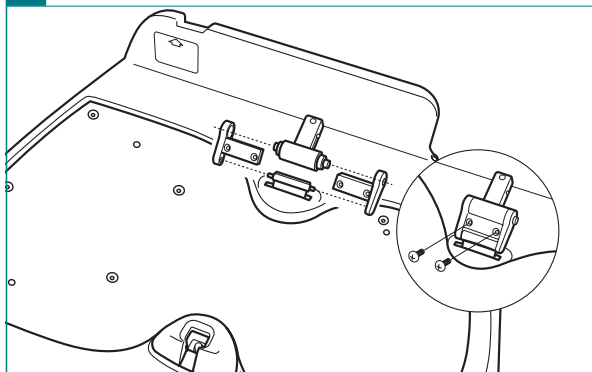

10 上カバーをネジ、ワッシャー(2カ所)で固定する。

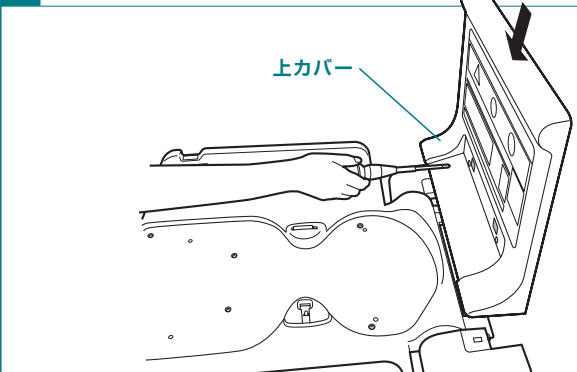

11 シートクッション、ヘッドクッションを取り付ける。

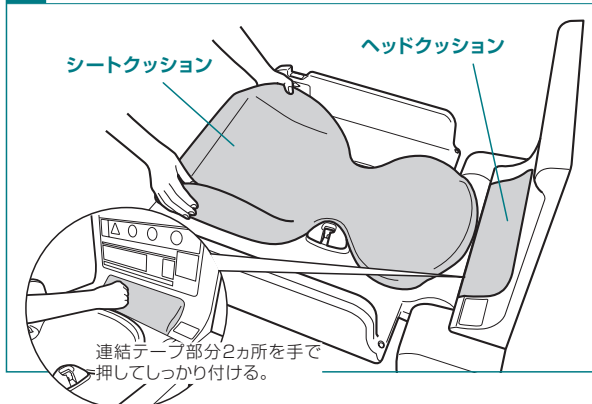

12 ベルト、バックルの点検

- ①バックルに傷・割れ・ガタつきがないこと。
- ②ベルトのほつれ、損傷がないこと。
- ③バックルをカチッと音がするまで差し込み、ベルトを引っ張ってははずれないこと。
- ④バックルのロック・解除が確実にできること。
- ⑤ベルトがねじれなく、スムーズに収納できること。(点検方法は3ページ参照)

バックル受けの交換方法

テーブルパネルの分解までは、ベルトの交換方法**1**～**5**を参照。

テーブルパネルを裏返し、ネジをはずす。

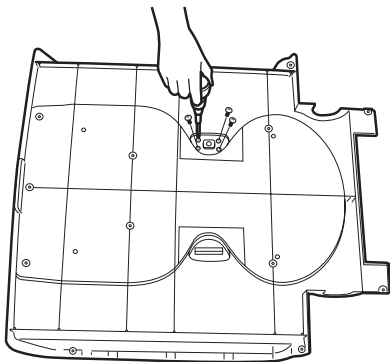

バックル受けを交換し、ネジで固定する。

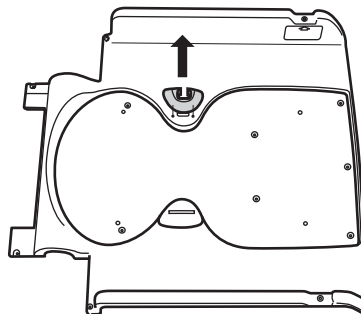

テーブルパネルの組み立ては、8ページ「ベルトの交換方法」**7**～**10**を参照。
(交換後ベルト・バックルの点検を必ず行ってください。)

5 その他

点検日の記入

定期点検後、本誌裏表紙チェックシートその他、上カバー(右下)に貼付の〈点検ステッカー〉に点検日を記入してください。
また、点検ステッカー追加のご注文(有償)も承ります。

製品を安全にご使用いただくために 定期点検をお申し込みします。	点検年月日		点検員
	年	月	
販売先	年	月	日
コンビニクス株式会社	年	月	日
〒113-0035 東京都文京区	年	月	日
TEL:03-5806-4621	年	月	日
受付時間	年	月	日
9:00~17:00	年	月	日
37849030 (03011)	年	月	日

点検ステッカー

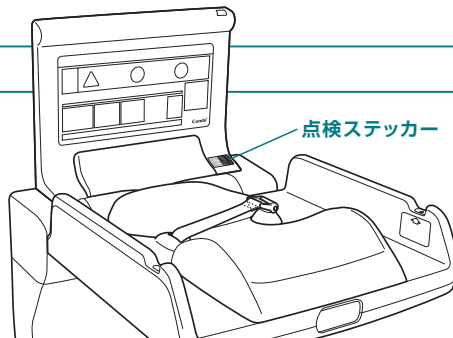

点検ステッカー

警告ステッカーについて

弊社では製品をより安全にご使用頂くため、注意を促す〈警告ステッカー〉を製品の付属部品として同梱しております。
追加のご注文(有償)も承ります。



警告ステッカー

清掃について

- 本品はお子さまのおむつ交換専用台です。設置後は定期的に清掃し清潔に保ってください。
- 清掃する場合は中性洗剤を薄めたものでふいたあと、さらに水がき、乾ぶきで洗剤分、水分の残らないようにふきあげてください。



中性洗剤以外の洗剤を使用することは、おやめください。プラスチックの劣化や退色、またヒビ割れが発生し破損することがあります。

縦型おむつ交換台『スマートホールド』

日常点検 チェックシート

このページをコピーして点検にご利用ください。記入した後は大切に保管してください。

[施工担当の方へ] 施工完了時の点検用として下記項目の点検をしてください。



点検項目	点検方法	日時	日時	日時	日時	日時	日時	日時
		/	/	/	/	/	/	/
外観の確認								
部品のはずれやクッションマットの浮きがないこと	目視・触感							
本体を閉じてテーブルパネルにガタつきがないことを、本体をゆすって確認	目視・触感							
傷・割れなどがないことを確認	目視・触感							
テーブルパネルの開閉動作の確認								
本体を開いてテーブルパネルにガタつきがないことを、テーブルパネルを左右にゆすって確認	目視・触感							
テーブルパネルの開閉がスムーズであること	目視・触感							
ベルト・バックルの確認								
バックルに傷・割れ・ガタつきなどがないこと	目視・触感							
ベルトのほつれ、損傷がないか	目視・触感							
バックルをカチッと音がするまで差し込み、ベルトを引っばってはずれないこと	目視・触感							
バックルのロック・解除が確実にできること	目視・触感							
ベルトがねじれなく、スムーズに収納できること	目視・触感							
ステッカーの確認								
傷、破れ、脱落、変色がないこと	目視							
内容が読めること（汚れ、落書きなど）	目視							
点検者								
承認者								

特記事項

点検時に異常を発見したら、ただちに**使用を中止**し、下記サービスセンターまでご連絡・修理依頼を行ってください。

●修理・点検に関するお問合せ／コンビウィズ(株) サービスセンター
TEL.03-5806-4621 FAX.03-5828-7630
 電話受付時間：祝祭日を除く、月～金 10:00～17:00

縦型おむつ交換台『スマートホールド』

定期点検 チェックシート

下記チェックシートの右上に年月日をご記入の上、点検を行ってください。記入した後は大切に保管してください。点検後、本体貼付の点検ステッカーにも、年月日、印をご記入ください。

必要工具 プラスドライバー、スパナ、レンチ等

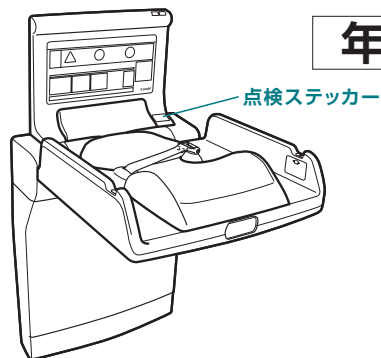

点検項目	点検方法	対応方法	年	年	年	年	年	年	年
			月日	月日	月日	月日	月日	月日	月日
			/	/	/	/	/	/	/
バックル固定用のネジ(3カ所)の脱落、ゆるみ	プラスドライバー	部品交換							
上カバー固定用のネジ(2カ所)の脱落、ゆるみ	プラスドライバー	部品交換							
下カバー固定用のネジ(2カ所)の脱落、ゆるみ	プラスドライバー	部品交換							
脚フレーム用固定アンカーボルト(3カ所)の脱落、ゆるみ	スパナ、レンチ等	部品交換							
壁面固定用ネジ類の脱落、ゆるみ (コンクリート、ALCの場合6カ所・パーティション石膏ボードの場合7カ所)	スパナ、レンチ等	部品交換							
本体フレームの錆	目視	使用中止 本体交換							
ロータリーダンパーの動作確認 (テーブル部の開閉がスムーズであること)	目視・触感	使用中止 部品交換							
リトラクターの動作確認 (動作がスムーズなこと、ロックすること)	目視・触感	部品交換							
バックルの動作確認 (バックルがバックル受けにカチッと音がしてロックされること)	目視・触感	部品交換							
点検者									
承認者									

各部に使用しているネジは、十字穴の潰れ、ネジの変形、錆の発生がないか確認を行い、異常を発見した場合は、新品のネジに交換してください。

特記事項

点検時に異常を発見したら、ただちに**使用を中止**し、下記サービスセンターまでご連絡・修理依頼を行ってください。

●修理・点検に関するお問合せ／コンビウィズ(株) サービスセンター

TEL.03-5806-4621 FAX.03-5828-7630

電話受付時間：祝祭日を除く、月～金 10:00～17:00

コンビウィズ株式会社 www.combiwith.co.jp

本社 / 東京営業所 〒111-0041 東京都台東区元浅草 2-6-7
TEL.03-5828-7631 FAX.03-5828-7630
大阪営業所 〒540-0026 大阪市中央区内本町 2-4-16
TEL.06-6942-0384 FAX.06-6942-0398

○本書に記載されている文章、イラスト等の無断転載を禁止します。
128986020 1301 (2)